

To: 5.1.2e 5.1.2e 5.1.2e @pzh.nl]; 5.1.2e 5.1.2e 5.1.2e @pzh.nl]; 5.1.2e  
5.1.2e 5.1.2e @smartidservices.com]; Jellema, Eric[ 5.1.2e @leiden.nl]; 5.1.2e 5.1.2e 5.1.2e @avr.nl]; 5.1.2e 5.1.2e  
5.1.2e @pzh.nl]  
From: 5.1.2e 5.1.2e  
Sent: Fri 11/21/2025 10:24:04 AM  
Subject: RE: Terugkoppeling meeting Afval in Leiden over water 7 november / paar opm  
Received: Fri 11/21/2025 10:24:53 AM  
[20251107 Leiden pzh vervoer afval over water eb.docx](#)

Paar aanvullingen en verduidelijking

Gr 5.1.2e

Nb hoe en wanneer vervolg ?

Van: 5.1.2e 5.1.2e 5.1.2e @pzh.nl>  
Verzonden: woensdag 19 november 2025 12:47  
Aan: 5.1.2e <5.1.2e @leiden.nl>; 5.1.2e <5.1.2e @pzh.nl>; 5.1.2e  
<5.1.2e @smartidservices.com>; 5.1.2e <5.1.2e @leiden.nl>; 5.1.2e <5.1.2e @avr.nl>; 5.1.2e  
5.1.2e <5.1.2e @pzh.nl>  
Onderwerp: Terugkoppeling meeting Afval in Leiden over water 7 november

**LET OP:** Deze e-mail is afkomstig van buiten de organisatie. Klik niet op links of open geen bijlagen, tenzij je de afzender herkent en zeker weet dat de inhoud veilig is.

Dag allen,

Ik heb het geprobeerd het overleg samen te vatten. Mogelijk heb ik dingen gemist, vul graag aan waar mogelijk.

Ik heb zelf als actie staan dat ik de gemeenten die aanwezig waren bij de meeting in Delft uitnodig voor werkbezoek aan de Brielsekade.

5.1.2e wat is een goed moment om dit op te pakken. Denk je dat het nog haalbaar is in de maand december?

5.1.2e wat heb jij nodig van PZH om het verder te brengen intern?

Ik zie jullie reacties graag tegemoet.

Met vriendelijke groet,

5.1.2e 5.1.2e

5.1.2e



M 5.1.2e  
E 5.1.2e @pzh.nl

Werkdagen: ma, di, wo-ochtend, do, vr-ochtend  
[Film Joint Corridors Zuid-Holland](#)  
[Werkzaamheden ZH](#)

7 november 2025

## Leiden & Afval over water

- ✓ 5.1.2e – gemeente Leiden Duurzame mobiliteit & ZE stadsdistributie
- ✓ 5.1.2e – gemeente Leiden : Duurzame Leefomgeving : Voorwaarde zo dat het uitvoering kunnen doen
- ✓ 5.1.2e rollen?
- ✓ 5.1.2e
- ✓ 5.1.2e

### Aanleiding:

Het overleg stond in het teken van de vraag hoe de stadsdistributie en afvallogistiek zich zal ontwikkelen, met specifieke aandacht voor beleid, kaders en mogelijke inzet van **ZE** vervoer over water. **Met oog voor Transitie naar meer circulair en schoon vervoer.**

Belangrijke centrale vraag: Hoe kan afvalstroomvervoer over water worden georganiseerd en welke randvoorwaarden zijn hiervoor nodig?

### AVR huidige voorbeelden

#### Utrecht

- Grote afvallocatie waar huishoudelijk afval via de Lek naar Rozenburg wordt vervoerd.
- Mogelijkheid tot opbulken van afval.
- Beperkte geur- en geluidsoverlast vanwege industrieterrein.
- Afval wordt losgestort.

#### Den Haag

- Situatie vergelijkbaar met Delft: gebruik van perscontainers.
- 32 containers gaan via de Schie.
- Persunits zijn noodzakelijk.
- Kade en locatie door AVR geëxploiteerd. Kade en locatie eigendom van Den Haag
- AVR heeft voorlopige gunning voor 6 jaar ontvangen.

#### Rotterdam

- Brielsekade kent uitdagingen door eb- en vloedbeweging.
- Twee locaties (Noord en Zuid) waar trucks direct lossen in een binnenvaartschip.
- Bebouwd gebied → geurproblematiek, maar installaties zijn volledig luchtdicht gemaakt.
- Op de Kielseweg ligt regelmatig afval in het water; onduidelijk of AVR hiervoor verantwoordelijk is.

#### Situatie Leiden:

- Inzameling gebeurt met MSTS container.



- AVR vaart alles in eigen beheer
- Bouwmaterialen zouden retour lading mogelijk zijn.

### Pilot:

- Met 5.1.2e en 5.1.2e (ook aanwezig in Delft) bij Leiden moet worden gesproken aangezien hij de inzameling coordineert.
- We kunnen starten met een pilot met containers bij kade naast van Diemen. Als we losgestort willen testen dan zijn er een paar basis voorzieningen zoals een Hal.
- Bewoners op de Lammerschans zijn niet een beperkt probleem. 1 woonboot bij het terrein wat eerst grind stort was. Wel nadenken over cirkel van invloed sfeer of nieuwe woningen (flat) aan overzijde van het water in een geur / geuid zone zou vallen
- Let bij herinrichten op 2<sup>e</sup> groen ring

### Aandachtspunten Kade Lammerschans:

- hoe gaan we dan om met de aanrij bewegingen
- Eventueel ook Voorschoten meenemen
- Vergunningstechnisch moet het ook geregld wordne
- Past goed in ruimtelijk geheel
- Voordeel van de stad is dat:
  - het dicht bij de milieustraat ligt (wat is dichtbij, afh van systeem, milieustraat wordt verplaatst binnen Leiden, datum ? binnen enkele jaren van Adm Banckertweg naar Vlietzone midden
  - Aan een provinciale weg
  - Aan waterweg de stad in

### Aanbesteding bedrijfsafval gemeenten Leiden.

- Er is net een korte aanbesteding van 4 jaar voorbereid voor aanbesteden van gemeentelijk eigen afval. Deze aanbesteding gaat in 2026 lopen. 5.1.2e checkt met 5.1.2e. Hoe hij omgaat met vervoer over water en het zou beter zijn om een aanbesteding van 10 jaar te doen. Intern even checken hoe dit zit.

### Actie (s):

- PZH checkt welke rechten op de kade zitten tav van de woonboot die daar ligt: 5.1.2e
- Bezoek regelen bij Brielse kade in Rotterdam: 5.1.2e
- Aansluiten van gemeenten voorschoten en Zoeterwoude : 5.1.2e
- 5.1.2e checken als vaarwegbeheerder (PZH): 5.1.2e
- Belangrijk om juiste mensen aan tafel te zetten.: 5.1.2e
- In de aanbesteding van Leiden moet dan worden opgenomen:
- Inzameling en exploitatie van de kade

To: 5.1.2e 5.1.2e 5.1.2e [redacted] @pzh.nl]  
From: 5.1.2e [redacted]  
Sent: Wed 2/25/2026 11:59:10 AM  
Subject: RE: Verslag afval over water (4) - Leiden 20260217  
Received: Wed 2/25/2026 11:59:19 AM

Actie omwonenden staat er niet in, ik ben vanmiddag bij de bewoners , met voorzitter wijk vereniging Waardeiland

Met vriendelijke groet,  
5.1.2e [redacted]

Van: 5.1.2e 5.1.2e [redacted] 5.1.2e [redacted] @pzh.nl>  
Verzonden: woensdag 25 februari 2026 11:46  
Aan: 5.1.2e [redacted] <5.1.2e [redacted]@leiden.nl>; 5.1.2e [redacted] <5.1.2e [redacted]@pzh.nl>; 5.1.2e [redacted] <5.1.2e [redacted]@smartidservices.com>; 5.1.2e [redacted] <5.1.2e [redacted]@leiden.nl>; 5.1.2e [redacted] <5.1.2e [redacted]@pzh.nl>; 5.1.2e [redacted] <5.1.2e [redacted]@avr.nl>; 5.1.2e [redacted] <5.1.2e [redacted]@leiden.nl>; 5.1.2e [redacted] <5.1.2e [redacted]@leiden.nl>  
Onderwerp: RE: Verslag afval over water (4) - Leiden 20260217

**LET OP:** Deze e-mail is afkomstig van buiten de organisatie. Klik niet op links of open geen bijlagen, tenzij je de afzender herkent en zeker weet dat de inhoud veilig is.

Dag allen,

Bijgevoegd verslag van vorige keer en het definitieve plan van het project.

We spreken elkaar weer op 2 maart om 14.00 uur

Hieronder de actiepunten van openstaande actiepunten en een aantal nieuwe (een aantal zijn al gedaan, maar dat pas ik dan in het volgende verslag aan)

Nr	Actie	Verantwoordelijke	Status
4.1	Definitieve versie projectplan rondsturen	5.1.2e [redacted]	
4.2	Contact opnemen over lopende band voor laden schip	5.1.2e [redacted]	
4.3	Overzicht stremmingen vaarweg tussen DH-RTM	5.1.2e [redacted]	
4.4	Overzicht stremmingen Leiden-DH	5.1.2e [redacted]	
4.5	MKBA-analyse	5.1.2e [redacted]	
4.6	Vragen PZH – vergunning doorsturen	5.1.2e [redacted]	
4.7	Afspraak tussen 5.1.2e [redacted] en 5.1.2e [redacted] over	5.1.2e [redacted]	

	financiering vanuit PZH		
2.1	Overzichtskaart maken van eigendom en beheer kades	5.1.2e (PZH)	Openstaand
2.7	Inzichtelijk maken kosten, besparingen en subsidies	AVR / PZH / Gemeente Leiden	Openstaand
2.10	Check stremmingen en walstroomvoorziening	Gemeente Leiden / PZH	Openstaand
3.4	Check stremmingen op de vaarweg	AVR	Overzicht stuurt 5.1.2e toe

Van: 5.1.2e 5.1.2e

Verzonden: donderdag 12 februari 2026 09:56

Aan: 5.1.2e <5.1.2e@leiden.nl>; 5.1.2e <5.1.2e@pzh.nl>; 5.1.2e <5.1.2e@smartidservices.com>; 5.1.2e <5.1.2e@leiden.nl>; 5.1.2e <5.1.2e@pzh.nl>; 5.1.2e <5.1.2e@avr.nl>; 5.1.2e <5.1.2e@leiden.nl>; 5.1.2e <5.1.2e@leiden.nl>

Onderwerp: Verslag afval over water - Leiden 20260202

Dag allen,

We zijn alweer 10 dagen verder. Bijgevoegd een aantal punten vanuit het overleg.

- 5.1.2e en ik hebben met Infra Delivery gesproken. Dit ziet erop zich prima uit echter het huren van een kraan kost al snel 5.1.2b We kijken nog even naar andere mogelijkheden.

Hieronder de actiepunten openstaand van vorige keer en een aantal nieuwe

Nr	Actie	Verantwoordelijke	Status
3.1	Opsturen projectplan	5.1.2e	
3.2	Projectplan aanvullen	Iedereen	
3.3	Afspraak Infra Delivery	5.1.2e en 5.1.2e	
3.4	Check stremmingen op de vaarweg	AVR	
3.5	Vorbereiden omgevingsvergunning	Gemeente Leiden	
2.1	Overzichtskaart maken van eigendom en beheer kades	5.1.2e (PZH)	Openstaand
2.7	Inzichtelijk maken kosten, besparingen en subsidies	AVR / PZH / Gemeente Leiden	Openstaand
2.8	Tijdig communiceren met bewoners en de wijze waarom bepalen	Gemeente Leiden/PZH/AVR	Openstaand

2.9	Voorbereiden vergunningaanvraag (incl. maten bak)	PZH / Gemeente Leiden	Lopend
2.10	Check stremmingen en walstroomvoorziening	Gemeente Leiden / PZH	Openstaand

We spreken elkaar dinsdag even online.

Groeten **5.1.2e**  
Met vriendelijke groet,

**5.1.2e** **5.1.2e**  
**5.1.2e**



M **5.1.2e**  
E **5.1.2e** [@pzh.nl](mailto:5.1.2e@pzh.nl)

Werkdagen: ma, di, wo-ochtend, do, vr-ochtend  
[Film Joint Corridors Zuid-Holland](#)  
[Werkzaamheden ZH](#)

**Van:** **5.1.2e** <**5.1.2e** [@leiden.nl](mailto:5.1.2e@leiden.nl)>  
**Verzonden:** maandag 2 februari 2026 11:51  
**Aan:** **5.1.2e** van de Loo <**5.1.2e** [@pzh.nl](mailto:5.1.2e@pzh.nl)>; **5.1.2e** <**5.1.2e** [@pzh.nl](mailto:5.1.2e@pzh.nl)>; **5.1.2e** <**5.1.2e** [@smartidservices.com](mailto:5.1.2e@smartidservices.com)>; **5.1.2e** <**5.1.2e** [@leiden.nl](mailto:5.1.2e@leiden.nl)>; **5.1.2e** <**5.1.2e** [@pzh.nl](mailto:5.1.2e@pzh.nl)>; **5.1.2e** <**5.1.2e** [@avr.nl](mailto:5.1.2e@avr.nl)>; **5.1.2e** <**5.1.2e** [@leiden.nl](mailto:5.1.2e@leiden.nl)>; **5.1.2e** <**5.1.2e** [@leiden.nl](mailto:5.1.2e@leiden.nl)>

**Onderwerp:** RE: Projecteplan concept afval over water in Leiden

Alvast wat opm geplaatst

G **5.1.2e**

**Van:** **5.1.2e** **5.1.2e** **5.1.2e** [@pzh.nl](mailto:5.1.2e@pzh.nl)>  
**Verzonden:** maandag 2 februari 2026 10:57  
**Aan:** **5.1.2e** <**5.1.2e** [@leiden.nl](mailto:5.1.2e@leiden.nl)>; **5.1.2e** <**5.1.2e** [@pzh.nl](mailto:5.1.2e@pzh.nl)>; **5.1.2e** <**5.1.2e** [@smartidservices.com](mailto:5.1.2e@smartidservices.com)>; **5.1.2e** <**5.1.2e** [@leiden.nl](mailto:5.1.2e@leiden.nl)>; **5.1.2e** <**5.1.2e** [@pzh.nl](mailto:5.1.2e@pzh.nl)>; **5.1.2e** <**5.1.2e** [@avr.nl](mailto:5.1.2e@avr.nl)>; **5.1.2e** <**5.1.2e** [@leiden.nl](mailto:5.1.2e@leiden.nl)>; **5.1.2e** <**5.1.2e** [@leiden.nl](mailto:5.1.2e@leiden.nl)>

**Onderwerp:** Projecteplan concept afval over water in Leiden

**LET OP:** Deze e-mail is afkomstig van buiten de organisatie. Klik niet op links of open geen bijlagen, tenzij je de afzender herkent en zeker weet dat de inhoud veilig is.

Graag meelesen en aanvullen.

Met vriendelijke groet,

5.1.2e

5.1.2e

5.1.2e



M 5.1.2e  
E 5.1.2e @pzh.nl

Werkdagen: ma, di, wo-ochtend, do, vr-ochtend  
[Film Joint Corridors Zuid-Holland](#)  
[Werkzaamheden ZH](#)

To: 5.1.2e 5.1.2e 5.1.2e @pzh.nl]; 5.1.2e Wesselink[ 5.1.2e @pzh.nl]; 5.1.2e  
5.1.2e 5.1.2e @smartid services.com]; 5.1.2e 5.1.2e @leiden.nl]; 5.1.2e 5.1.2e @pzh.nl]; 5.1.2e 5.1.2e  
5.1.2e 5.1.2e @avr.nl]; 5.1.2e 5.1.2e @leiden.nl]; 5.1.2e 5.1.2e 5.1.2e 5.1.2e @leiden.nl]  
From: 5.1.2e 5.1.2e  
Sent: 5.1.2e 2/26/2026 8:12:17 AM  
Subject: RE: Verslag afval over water (4) - Leiden 20260217 / terugkoppeling gesprek buren aan overzijde water  
Received: Thur 2/26/2026 8:12:30 AM

Besten

In vertrouwen korte terugkoppeling gesprek met 2 vertegenwoordigers 5.1.2e van de woonwijk Waardeiland:

Helaas ben ik bij het bezoek om ons plan afval vervoeren over water uit te leggen bij de ""overburen"" onaangenaam verrast:

- Er loopt een bodem proceduren tegen de gemeente over het groen onderhoud (convenant eenzijdig opgezegd door gemeente en geen gevoel dat gemeente heeft geluisterd naar alternatieven die bewoners hebben uitgedacht en aangeboden);
- Betreft zelfde portefeuillehouder;
- Verzoek welke locatie onderzocht zijn om op deze uit te komen, omdat een vuilstort tegenover woningen toch niet het doel kan zijn;
- Etc.

Verzoek aan 5.1.2e 5.1.2e van en 5.1.2e 5.1.2e om te verkennen of de kade achter de gemeentelijke milieustraat, (waar ook de bootjes voor ""bladvissen"" liggen niet zouden kunnen, die locatie moet goed in beeld om de afweging te ondersteunen waarom de Van Diemenkade noodzakelijk is voor deze pilot

Daarnaast is er helaas geen duidelijkheid over de uitleg die de omgevings collega heeft gegeven, men dacht 1 dag pilot, ipv 6 maanden.

Zelf zal ik eerst intern nog verdere verkenning doen naar toezeggingen en gevoeligheden.  
(er is ook een warmte dossier zoektocht met deze wijk en vast meer)

Gr 5.1.2e

---

Van: 5.1.2e 5.1.2e 5.1.2e @pzh.nl>

Verzonden: woensdag 25 februari 2026 11:46

Aan: 5.1.2e <5.1.2e @leiden.nl>; 5.1.2e <5.1.2e @pzh.nl>; 5.1.2e <5.1.2e @smartid services.com>; 5.1.2e <5.1.2e @leiden.nl>; 5.1.2e <5.1.2e @pzh.nl>; 5.1.2e <5.1.2e @avr.nl>; 5.1.2e <5.1.2e @leiden.nl>; 5.1.2e <5.1.2e @leiden.nl>

Onderwerp: RE: Verslag afval over water (4) - Leiden 20260217

**LET OP:** Deze e-mail is afkomstig van buiten de organisatie. Klik niet op links of open geen bijlagen, tenzij je de afzender herkent en zeker weet dat de inhoud veilig is.

Dag allen,

Bijgevoegd verslag van vorige keer en het definitieve plan van het project.

We spreken elkaar weer op 2 maart om 14.00 uur

Hieronder de actiepunten van openstaande actiepunten en een aantal nieuwe (een aantal zijn al gedaan, maar dat pas ik dan in het volgende verslag aan)

Nr	Actie	Verantwoordelijke	Status
4.1	Definitieve versie projectplan rondsturen	5.1.2e	
4.2	Contact opnemen over lopende band voor laden schip	5.1.2e	
4.3	Overzicht stremmingen vaarweg tussen DH-RTM	5.1.2e	
4.4	Overzicht stremmingen Leiden-DH	5.1.2e	
4.5	MKBA-analyse	5.1.2e	
4.6	Vragen PZH – vergunning doorsturen	5.1.2e	
4.7	Afspraak tussen 5.1.2e, 5.1.2e en 5.1.2e over financiering vanuit PZH	5.1.2e	
2.1	Overzichtskaart maken van eigendom en beheer kades	5.1.2e (PZH)	Openstaand
2.7	Inzichtelijk maken kosten, besparingen en subsidies	AVR / PZH / Gemeente Leiden	Openstaand
2.10	Check stremmingen en walstroomvoorziening	Gemeente Leiden / PZH	Openstaand
3.4	Check stremmingen op de vaarweg	AVR	Overzicht stuurt 5.1.2e toe

Van: 5.1.2e 5.1.2e

Verzonden: donderdag 12 februari 2026 09:56

Aan: 5.1.2e <5.1.2e@leiden.nl>; 5.1.2e <5.1.2e@pzh.nl>; 5.1.2e <5.1.2e@smartidservices.com>; 5.1.2e <5.1.2e@leiden.nl>; 5.1.2e <5.1.2e@pzh.nl>; 5.1.2e <5.1.2e@avr.nl>; 5.1.2e <5.1.2e@leiden.nl>; 5.1.2e <5.1.2e@leiden.nl>

Onderwerp: Verslag afval over water - Leiden 20260202

Dag allen,

We zijn alweer 10 dagen verder. Bijgevoegd een aantal punten vanuit het overleg.

- 5.1.2e en ik hebben met Infra Delivery gesproken. Dit ziet erop zich prima uit echter het huren van een kraan kost al snel 5.1.2b We kijken nog even naar andere mogelijkheden.

Hieronder de actiepunten openstaand van vorige keer en een aantal nieuwe

Nr	Actie	Verantwoordelijke	Status
3.1	Opsturen projectplan	5.1.2e	
3.2	Projectplan aanvullen	Iedereen	
3.3	Afspraak Infra Delivery	5.1.2e en 5.1.2e	
3.4	Check stremmingen op de vaarweg	AVR	
3.5	Voorbereiden omgevingsvergunning	Gemeente Leiden	
2.1	Overzichtskaat maken van eigendom en beheer kades	5.1.2e (PZH)	Openstaand
2.7	Inzichtelijk maken kosten, besparingen en subsidies	AVR / PZH / Gemeente Leiden	Openstaand
2.8	Tijdig communiceren met bewoners en de wijze waarom bepalen	Gemeente Leiden/PZH/AVR	Openstaand
2.9	Voorbereiden vergunningaanvraag (incl. maten bak)	PZH / Gemeente Leiden	Lopend
2.10	Check stremmingen en walstroomvoorziening	Gemeente Leiden / PZH	Openstaand

We spreken elkaar dinsdag even online.

Groeten 5.1.2e  
Met vriendelijke groet,

5.1.2e 5.1.2e

5.1.2e



M 5.1.2e  
E 5.1.2e @pzh.nl

Werkdagen: ma, di, wo-ochtend, do, vr-ochtend  
[Film Joint Corridors Zuid-Holland](#)  
[Werkzaamheden ZH](#)

**Van:** 5.1.2e <5.1.2e@leiden.nl>  
**Verzonden:** maandag 2 februari 2026 11:51  
**Aan:** 5.1.2e 5.1.2e 5.1.2e @pzh.nl>; 5.1.2e <5.1.2e@pzh.nl>; 5.1.2e  
<5.1.2e@smartidservices.com>; 5.1.2e <5.1.2e@leiden.nl>; 5.1.2e <5.1.2e@pzh.nl>; 5.1.2e  
5.1.2e <5.1.2e@avr.nl>; 5.1.2e <5.1.2e@leiden.nl>; 5.1.2e <5.1.2e@leiden.nl>

**Onderwerp:** RE: Projecteplan concept afval over water in Leiden

Alvast wat opm geplaatst

Gr 5.1.2e

**Van:** 5.1.2e 5.1.2e 5.1.2e @pzh.nl>  
**Verzonden:** maandag 2 februari 2026 10:57  
**Aan:** 5.1.2e <5.1.2e@leiden.nl>; 5.1.2e <5.1.2e@pzh.nl>; 5.1.2e  
<5.1.2e@smartidservices.com>; 5.1.2e <5.1.2e@leiden.nl>; 5.1.2e <5.1.2e@pzh.nl>; 5.1.2e  
5.1.2e <5.1.2e@avr.nl>; 5.1.2e <5.1.2e@leiden.nl>; 5.1.2e <5.1.2e@leiden.nl>

**Onderwerp:** Projecteplan concept afval over water in Leiden

**LET OP:** Deze e-mail is afkomstig van buiten de organisatie. Klik niet op links of open geen bijlagen, tenzij je de afzender herkent en zeker weet dat de inhoud veilig is.

Graag meelesen en aanvullen.

Met vriendelijke groet,

5.1.2e 5.1.2e  
5.1.2e



M 5.1.2e  
E 5.1.2e @pzh.nl

Werkdagen: ma, di, wo-ochtend, do, vr-ochtend  
[Film Joint Corridors Zuid-Holland](#)  
[Werkzaamheden ZH](#)

To: 5.1.2e 5.1.2e 5.1.2e @pzh.nl  
Cc: 5.1.2e 5.1.2e 5.1.2e @pzh.nl  
From: 5.1.2e 5.1.2e  
Sent: Tue 2/17/2026 2:08:16 PM  
Subject: RE: Werkwijze: Leiden - kade van Diemen - ontheffingaanvragen  
Received: Tue 2/17/2026 2:08:25 PM

5.1.2e

- Wanneer ligt er een schip op de overslag locatie, voor hoe lang?  
Hij ligt er voor een week, de duwbak is alleen weg als hij naar de verwerkingslocatie vaart.
- Wat zijn de afmetingen van dit schip?  
51,06 x 7.5 mtr.
- Waar neemt het schip ligplaats in als er geen activiteiten zijn?  
Hij blijft aan de kade liggen totdat hij vol is, dus de duwbak wordt niet verplaatst tussendoor.
- Komt er een kraan op de kant, of komt er eerst ook nog een kraanschip te liggen?  
Dat is nog niet duidelijk, maar er komt zeker geen kraanschip te liggen.

Laat maar weten als er wat onduidelijk is of als aanvullende vragen zijn.

Met vriendelijke groet, Kind regards,  
AVR-Afvalverwerking B.V.

5.1.2e  
5.1.2e  
  
Prof. Gerbrandyweg 10 - 3197 KK Rotterdam-Botlek  
Postbus 1120 - 3180 AC - Rozenburg (ZH)  
. M: 5.1.2e  
E: 5.1.2e @avr.nl . W: [www.avr.nl](http://www.avr.nl) . KvK: 58599843

Please consider the environment before printing this e-mail.

---

Van: 5.1.2e 5.1.2e 5.1.2e @pzh.nl>  
Verzonden: maandag 16 februari 2026 12:08  
Aan: 5.1.2e <5.1.2e @avr.nl>  
CC: 5.1.2e <5.1.2e @pzh.nl>  
Onderwerp: FW: Werkwijze: Leiden - kade van Diemen - ontheffingaanvragen

Hoi 5.1.2e  
Om alles een goede banen te leiden aan de kant van PZH voor vergunning. Kun jij deze vragen alvast beantwoorden?

- Wanneer ligt er een schip op de overslag locatie, voor hoe lang?
- Wat zijn de afmetingen van dit schip?
- Waar neemt het schip ligplaats in als er geen activiteiten zijn?
- Komt er een kraan op de kant, of komt er eerst ook nog een kraanschip te liggen?

Dank je wel

---

Van: 5.1.2e <5.1.2e @pzh.nl>  
Verzonden: vrijdag 13 februari 2026 13:00  
Aan: 5.1.2e 5.1.2e 5.1.2e @pzh.nl>; 5.1.2e <5.1.2e @pzh.nl>  
CC: 5.1.2e <5.1.2e @pzh.nl>; 5.1.2e 5.1.2e 5.1.2e @pzh.nl>; 5.1.2e  
<5.1.2e @pzh.nl>; 5.1.2e <5.1.2e @pzh.nl>; 5.1.2e <5.1.2e @pzh.nl>  
Onderwerp: Re: Werkwijze: Leiden - kade van Diemen - ontheffingaanvragen

Ik ben vandaag nog een klein beetje aan het werk, maar ik denk dat 5.1.2e volgende week nautisch advies geeft. Echter om een advies te krijgen is er meer informatie nodig over wat er op het water gebeurt.

Wanneer ligt er een schip op de overslag locatie, voor hoe lang?  
Wat zijn de afmetingen van dit schip?  
Waar neemt het schip ligplaats in als er geen activiteiten zijn?  
Komt er een kraan op de kant, of komt er eerst ook nog een kraanschip te liggen?

De loswal ligt namelijk midden in de vaarstrook en het is niet wenselijk als hier voor 6 maanden continu een boot ligt.

Dus voor een nautisch advies is er informatie nodig over de ruimte die in de vaarweg wordt ingenomen en voor hoe lang dit is. Op basis van deze informatie kunnen we bepalen of het overige vaarverkeer nog veilig gebruik kan maken van de vaarweg.

Groeten, 5.1.2e

---

Van: 5.1.2e 5.1.2e 5.1.2e @pzh.nl>

Verzonden: vrijdag 13 februari 2026 12:50

Aan: 5.1.2e <5.1.2e @pzh.nl>

CC: 5.1.2e <5.1.2e @pzh.nl>; 5.1.2e 5.1.2e 5.1.2e @pzh.nl>; 5.1.2e  
<5.1.2e @pzh.nl>; 5.1.2e <5.1.2e @pzh.nl>; 5.1.2e <5.1.2e @pzh.nl>; 5.1.2e  
<5.1.2e @pzh.nl>

Onderwerp: RE: Werkwijze: Leiden - kade van Diemen - ontheffingaanvragen

Dag 5.1.2e,

Fijn dat wij elkaar gisteren even gesproken hebben. Je gaf aan dat vergunningen gedaan worden via het omgevingsloket en dat je daar in de activiteit kiest "tijdelijk innemen van een ligplaats" In dat formulier staan dan alle vragen die beantwoord moeten worden. AVR zou hier diegene zijn die de aanvraag moet indienen. Omdat het project gestimuleerd wordt door de provincie zou het betalen van leges mogelijk komen te vervallen.

Je vertelde ook aan dat je van 5.1.2e (die eerder ook betrokkenheid had) had gehoord dat 5.1.2e mogelijk geen voorstander is van deze locatie. Echter hij is een aantal dagen afwezig en 5.1.2e neemt zijn rol over. Alleen is 5.1.2e ook een paar dagen met verlof.

Zoals afgesproken geef ik hierbij wat meer achtergrondinformatie over het geheel (zie ook bijgevoegd projectplan versie 1). Het concept ligt momenteel ter beoordeling bij alle betrokken partijen. In hoofdlijnen ziet het plan er als volgt uit:

### 1. Doel en scope

- Transport van huishoudelijk afval over water, losgestort vanuit Leiden naar de verbrandingsinstallatie van AVR in Rozenburg.
- Het betreft een pilot met een looptijd van 6 maanden, binnen de duur van het huidige contract met AVR

### 2. Locatie

- Er is gekozen voor een tijdelijke pilotlocatie aan de kade in Diemen.
- Op deze locatie hebben eerder overslagactiviteiten plaatsgevonden.

### 3. Uitvoering

- De locatie wordt bemand door 1 fte.
- Het lossen en laden van de duwbak vindt plaats op werkdagen tussen 08.00 en 15.00 uur.
- Volume is ong. 200 ton per week. Met 1 keer per week varen. Dat zijn ong. 44 vrachtwagenbewegingen minder van en naar Rotterdam.
- Huishoudelijk afval wordt uitsluitend doordeweeks ingezameld. Dus geen overlast in het weekend.
- De vuilniswagens vertrekken om 07.00 uur en zijn vanaf circa 08.00 uur vol en rijden dan naar deze stortlocatie toe.
- De inzameling loopt tot 15.00 uur; daarna vindt geen storting meer plaats. Dus geen overlast in de avond.
- Het verhalen van de bak wordt mogelijk via een lierconstructie gedaan.

#### 4. Milieu en omgevingseffecten

- Geurhinder is naar verwachting minimaal, omdat de duwbak wordt afgesloten met luiken en huishoudelijk afval beperkt geuroverlast veroorzaakt.
- Om verwaaiing van afval en mogelijke vervuiling van het water te voorkomen, wordt de overslag (stellige) volledig overkapt met een zeil dat passend is in de omgeving. (zie ook een voorbeeld in projectplan)

#### 5. Vergunningen

- De gemeente Leiden zal een omgevingsvergunning verlenen voor het plaatsen van de tijdelijke stelling.
- Ook de bewoners zullen worden betrokken met deze pilot.

Gezien vanuit de ambitie van PZH om het vervoer van afval over water mogelijk te maken binnen de provincie is het belangrijk dat we vooraf alle bezwaren inzichtelijk hebben en kunnen tackelen zodat we kunnen zorgen voor een positieve beoordeling van de vergunning voor het tijdelijk aanmeren aan de ligplaats.

Hoor graag van je, welke informatie je nog meer nodig hebt. 5.1.2e en ik zijn erg benieuwd naar de voors en tegens vanuit de 5.1.2e gezien.

Alvast veel dank.

---

**Van:** 5.1.2e 5.1.2e  
**Verzonden:** donderdag 12 februari 2026 09:51  
**Aan:** 5.1.2e <5.1.2e@pzh.nl>  
**CC:** 5.1.2e <5.1.2e@pzh.nl>; 5.1.2e 5.1.2e 5.1.2e @pzh.nl; 5.1.2e  
<5.1.2e@pzh.nl>; 5.1.2e <5.1.2e@pzh.nl>; 5.1.2e <5.1.2e@pzh.nl>; aanvragen-vaarwegen  
<5.1.2e@pzh.nl>  
**Onderwerp:** RE: Werkwijze: Leiden - kade van Diemen - ontheffingaanvragen

Dag 5.1.2e,

Ik heb je net proberen te bellen maar kreeg je helaas niet te pakken. Mogelijk hebben jullie onderstaande email gemist in alle berichtgeving. Het zou fijn zijn als een van jullie contact met 5.1.2e of mij kan opnemen.

Alvast veel dank.

Met vriendelijke groet,

5.1.2e 5.1.2e  
5.1.2e



M 5.1.2e  
E 5.1.2e@pzh.nl

Werkdagen: ma, di, wo-ochtend, do, vr-ochtend  
[Film Joint Corridors Zuid-Holland](#)  
[Werkzaamheden ZH](#)

Van: 5.1.2e 5.1.2e

Verzonden: woensdag 28 januari 2026 10:29

Aan: 5.1.2e <5.1.2e@pzh.nl>

CC: 5.1.2e <5.1.2e@pzh.nl>; 5.1.2e 5.1.2e 5.1.2e @pzh.nl>; 5.1.2e

<5.1.2e@pzh.nl>; 5.1.2e <5.1.2e@pzh.nl>; 5.1.2e <5.1.2e@pzh.nl>

Onderwerp: Werkwijze: Leiden - kade van Diemen - ontheffingaanvragen

Dag 5.1.2e en 5.1.2e,

Via 5.1.2e ben ik op jullie spoor gezet. Ik werk in het team van goederenvervoer binnen de PZH. Samen met 5.1.2e 5.1.2e werk ik aan een casus om afval over water te vervoeren in Leiden samen met AVR. Hiervoor zijn een aantal acties uitgezet die uitgezocht moeten worden.

- Een daarvan is dat wij ontheffing moeten krijgen om aan de Van Diemen kade te mogen aanleggen met een duwbak, zodat deze daar mag liggen, en dan volgestort wordt met huishoudelijk afval.
- De waterweg is in ons beheer en ook de kade. De grond is in beheer van de gemeente. Leiden heeft al aangegeven dat het geen probleem is om huishoudelijk afval daar over te slaan.

Nu is mijn vraag aan jullie. Is er een formulier of iets dergelijks dat wij samen met AVR kunnen invullen om de ontheffing te krijgen voor deze pilot. De inzet zal ong. 6 -12 maanden zijn.

Wij horen heel graag van jullie terug.

Met vriendelijke groeten,  
Mede namens 5.1.2e,

Met vriendelijke groet,

5.1.2e 5.1.2e

5.1.2e



M 5.1.2e  
E 5.1.2e @pzh.nl

Werkdagen: ma, di, wo-ochtend, do, vr-ochtend

[Film Joint Corridors Zuid-Holland](#)

[Werkzaamheden ZH](#)

Van: 5.1.2e <5.1.2e@pzh.nl>

Verzonden: vrijdag 23 januari 2026 08:30

Aan: 5.1.2e 5.1.2e 5.1.2e @pzh.nl>

CC: 5.1.2e <5.1.2e@pzh.nl>; aanvragen-vaarwegen <5.1.2e@pzh.nl>

Onderwerp: Re: Leiden - kade van Diemen - ontheffingaanvragen

Hallo,

Ik weet niet of we als provincie zelf een vergunning bij onszelf kunnen aanvragen. Maar op onze site kan je [hier](#) informatie er over vinden.

Maar je kan in dit geval beter direct contact opnemen met vergunning verlening via [redacted] 5.1.2e [redacted] [@pzh.nl](mailto:[redacted]@pzh.nl).

Groeten,

[redacted] 5.1.2e [redacted]

---

**Van:** [redacted] 5.1.2e [redacted] 5.1.2e <[redacted] 5.1.2e [redacted] [@pzh.nl](mailto:[redacted]@pzh.nl)>

**Verzonden:** Donderdag, 22 Januari, 2026 15:52

**Aan:** [redacted] 5.1.2e [redacted] <[redacted] 5.1.2e [redacted] [@pzh.nl](mailto:[redacted]@pzh.nl)>

**CC:** [redacted] 5.1.2e [redacted] <[redacted] 5.1.2e [redacted] [@pzh.nl](mailto:[redacted]@pzh.nl)>

**Onderwerp:** Leiden - kade van Diemen - ontheffingaanvragen

Dag [redacted] 5.1.2e [redacted],

Ik werk samen met [redacted] 5.1.2e [redacted] aan het project afval over water in Leiden vanaf de kade de Waard bij van Diemen. Ik begreep van [redacted] 5.1.2e [redacted] dat wij een ontheffing moeten geven voor het aanleggen van een duwboot en een duwbak. [redacted] 5.1.2e [redacted] heeft op de site van PZH al gezocht naar een formulier of zo hoe je deze vergunning zou moeten aanvragen, maar helaas heeft hij niks kunnen vinden.

Kun jij ons hier mogelijk aan helpen, zodat wij het aanvraagproces in werking kunnen gaan zetten.

Alvast veel dank.

Met vriendelijke groet,

[redacted] 5.1.2e [redacted] 5.1.2e [redacted]

[redacted] 5.1.2e [redacted]



M [redacted] 5.1.2e [redacted]

E [redacted] 5.1.2e [redacted] [@pzh.nl](mailto:[redacted]@pzh.nl)

Werkdagen: ma, di, wo-ochtend, do, vr-ochtend

[Film Joint Corridors Zuid-Holland](#)

467434

0005



To: 5.1.2e 5.1.2e 5.1.2e @avr.nl]; 5.1.2e 5.1.2e 5.1.2e @pzh.nl]; 5.1.2e  
5.1.2e 5.1.2e [smartidservices.com]  
Cc: 5.1.2e 5.1.2e @leiden.nl]  
From: 5.1.2e  
Sent: 5.1.2e 3/10/2026 8:30:44 AM  
Subject: electra aan bestaande aansluiting bij Van Diemen  
Received: Tue 3/10/2026 8:30:53 AM

Ter info onderstaande verkenning om elektrisch aan te sluiten van de transport banden en eventueel de duw boot

Wellicht kan de combinatie van plaatsen van laadvoorzieningen nu voor die pilot en later voor van Diemen gunstig zijn voor zijn nog aan te schaffen elektrische vloot

Gr 5.1.2e

---

Van: 5.1.2e (ZHB) <5.1.2e@zuidhollandbereikbaar.nl>  
Verzonden: vrijdag 6 maart 2026 14:58  
Aan: 5.1.2e <5.1.2e@leiden.nl>; 5.1.2e <5.1.2e@vandiemensloop.nl>  
CC: 5.1.2e <5.1.2e@leiden.nl>  
Onderwerp: Re: Presentatie dag Circulariteit 2 oktober Bijdrage Leiden / voorbeeld waarom scan en uitkomst / electra aan bestaande aansluiting

**LET OP:** Deze e-mail is afkomstig van buiten de organisatie. Klik niet op links of open geen bijlagen, tenzij je de afzender herkent en zeker weet dat de inhoud veilig is.

Hoi 5.1.2e,

Samen met 5.1.2e en 5.1.2e hebben we idd gekeken naar wat de toekomstige vermogensvraag is met de ingroei van de elektrische bestel- en vrachtauto's bij Van Diemen.

Met het aansluitwaarde van Van Diemen met 47 kW kan met tot en met 2029 vooruit. In 2030 gaat (met een vermogensvraag van 77 kW) er een issue ontstaan op de huidige aansluiting. Vanuit de scan is als stroomoplossende maatregel het plaatsen van een bufferbatterij met een capaciteit van 260 kWh en een vermogen van 30 kW aangeraden. Dit zou genoeg extra capaciteit bieden om de elektrische wagens te kunnen opladen tot en met 2030.

De aanvullende vermogensvraag van 77 kW is op basis van elektrificatie van de complete vloot (8 bestelauto's; 2 bakwagens en 1 trekker). Deze voertuigen staan stil van 18:00 tot 06:00 uur. In deze periode is het mogelijk om met slim laden en loadbalancing een groot deel van de vermogensvraag te kunnen afdekken.

De vrije ruimte op de aansluiting is 'nachts 35.25 kW. Overdag is de vrije ruimte: in 11,75 kW. We zijn in de berekening namelijk uitgegaan van een 'kantoorprofiel', dit wil zeggen:

- Vrije ruimte overdag (06:00-18:00 uur) Pandgebruik: 75% - Vrije ruimte: 25%
- Vrije ruimte 's nachts (18:00-06:00 uur) - Pandgebruik: 25% - Vrije ruimte: 75%

Ik weet niet precies wanneer de grootste vermogensvraag vwb bouwmaterieel van toepassing is, is dat in de avond/nacht of overdag?

In het gesprek kwam ook naar voren dat de verzekeringsmaatschappij van Van Diemen 5.1.2e geen 467439nten accepteert in en rond het pand vanwege afvalverwerking 5.1.2e hebben jullie 0006

n.a.v. De laadscan hier nog eens contact met hen over gehad?

Met vriendelijke groet,

5.1.2e

5.1.2e

5.1.2e

---

**Van:** 5.1.2e <5.1.2e@leiden.nl>

**Verzonden:** woensdag 4 maart 2026 14:17

**Aan:** 5.1.2e <5.1.2e@vandiemensloop.nl>; 5.1.2e (ZHB)

<5.1.2e@zuidhollandbereikbaar.nl>

**CC:** 5.1.2e <5.1.2e@leiden.nl>

**Onderwerp:** FW: Presentatie dag Circulariteit 2 oktober Bijdrage Leiden / voorbeeld waarom scan en uitkomst / electra aan bestaande aansluiting

Hi 5.1.2e

(en 5.1.2e )

Nav mail net over electra aansluiting beter benutten stuur ik bijgaande voorbeeld

5.1.2e (ZHB) jij had het over de aansluiting bij Van Diemen en de scan om steeds meer elektrische vrachtwagens en materieel te kunnen voeden met verschil van inzicht tussen platte capaciteit optellen of slim laden en alles op gebruikstijd volledig gevoed een factor minstens 3 minder nodig is

Ipv een nieuwe laadpaal wil ik pogen de aansluiting van Van Diemen op deze wijze te benutten

Gr 5.1.2e

Hi

Voorbeeld wat de scan inhoudt, hoe de randvoorwaarden van SEB mogelijk te maken door elektrische groot aansluitingen beschikbaar te krijgen om het elektrisch materieel voor uitvoering beschikbaar te kunnen stellen



# Atelier Kaderuimte voor vervoer over water, 6 december 2022

Aanwezig: 5.1.2e 5.1.2e 5.1.2e

## Stimuleren transport over water

5.1.2e geeft aan dat transport over water een belangrijke toevoeging is om het aantal transportbewegingen per auto in de stad terug te dringen. Vooral groot transport dat overlast veroorzaakt in de Binnenstad en de wijken daaromheen. Uitgangspunt bij convenant Zero Emissie Stadslogistiek (ZES) is de *trias mobilica*: minder vervoeren door bundelen, anders vervoeren (over water) en schoon vervoeren.

Er zijn al diverse initiatieven waarbij transport over water wordt gebruikt. City Hub (werkt samen met Circle Lines – vervoer over water) is een ondernemer die ZE vervoer over weg aanbiedt en een HUB heeft (gehuurd) aan de Rooseveltstraat met aan een stook openbaar terrein en vervallen, overwoekerd stuk kade, direct bereikbaar. De kade daar moet gerenoveerd worden

Inmiddels heeft Moss (fiets in allerlei maten) ook een HUB locatie met toegang tot water)

De Universiteit Leiden vervoert sloopafval en bouwmaterialen naar het terrein van de Witte Singel. Als tijdelijke losplaats wordt nu een openbare kade aan de Admiraal Helfrichweg (de Waard) gebruikt, vanaf medio 2023 is de Loswal aan het Lammenschansplein beschikbaar.

Heineken vervoert bier vanaf de Grote Polder naar de Binnenstad via het water.

<b>Afvalboot</b>	<b>Bouwboot</b>	<b>Retailboot</b>
		
<b>Klimaatimpact</b> Door afval scheiden in de binnenstad mogelijk te maken heeft de afvalboot de grootste klimaatimpact.	<b>Klimaatimpact</b> In verhouding tot de afvalboot hebben de bouwboot en retailboot iets minder klimaatimpact.	<b>Klimaatimpact</b> In verhouding tot de afvalboot hebben de bouwboot en retailboot iets minder klimaatimpact.
<b>Haalbaarheid</b> Voor de afvalboot is veel draagvlak, omdat er door het scheiden van afval meerwaarde voor is en omdat er niet alleen een bestaand middel wordt vervangen.	<b>Haalbaarheid</b> De bouwboot is makkelijk uit te voeren en heeft door zijn opslagmogelijkheden ook een meerwaarde in de binnenstad.	<b>Haalbaarheid</b> In de Retailsector is geld een grote drijfveer, door gebruik te maken van een boot wordt het niet goedkoper, daarom de lage score voor haalbaarheid.
<b>Leefbaarheid</b> Ten opzichte van de andere concepten reduceert de afvalboot de minste overlast.	<b>Leefbaarheid</b> Doordat de bouwboot de kades en parkeerplaatsen vrijhoudt van bouwmaterialen heeft het een positieve invloed op de leefbaarheid.	<b>Leefbaarheid</b> Deze vrachtstroom is één van de grootste en het lossend verkeer veroorzaakt veel overlast. Een boot zou de leefbaarheid flink vergroten voor dagelijks verkeer.
<b>Toekomstbestendigheid</b> Afval scheiden zal in de toekomst altijd blijven en de afvalstroom zal een vrij constante omvang hebben.	<b>Toekomstbestendigheid</b> Het aantal bouwprojecten fluctueert, door deze onzekerheid is dit concept het minst toekomstbestendig.	<b>Toekomstbestendigheid</b> De bevoorrading van winkels en horeca zal voorlopig nog wel even blijven doorgaan.
<b>Publiciteit</b> De afvalboot zal waarschijnlijk de meeste publiciteit opleveren. De gemeente zal kunnen melden dat er nu in de hele stad afval gescheiden wordt en inwoners zullen het er ongetwijfeld ook over hebben.	<b>Publiciteit</b> De bouwboot zal veel als opslagplaats gebruikt worden en niet zo vaak varen als de andere boten. Ook heeft dit concept weinig contact met particulieren. Daarom levert de bouwboot de minste publiciteit op.	<b>Publiciteit</b> Doordat de Retailboot veel zal varen is de boot goed zichtbaar. Dit zal ook veel publiciteit opleveren.

Uit: Brochure 'De Trekschuit 2.0' Delft

Het is wenselijk om de rol van transport over water de komende jaren te vergroten. Uit de initiatieven die nu plaatsvinden blijkt dat de hoogte van bruggen en de diepte van vaarwater weliswaar aandacht behoeven, maar op dit moment geen probleem is voor bijvoorbeeld de ZE boot met vervoer van 10 m<sup>3</sup> (vliko) afval bakken. Wel is aandacht nodig voor de beschikbaarheid van laad- en loskades en de interferentie met recreatief verkeer. Dat laatste kan worden opgelost door logistiek over water te binden aan venstertijden.

### **Kaderuimte voor overslag**

De overslag van grote vrachtauto's op stadsboten vindt bij voorkeur aan de rand van de stad plaats (of liever natuurlijk nog dichterbij de fabriek). De Loswal aan het Lammenschansplein is voor dergelijke overslag een goede optie, hierover vinden al gesprekken met de provincie plaats. Hier zou ook overslag van grote naar kleinere boten een plek kunnen krijgen. Daarnaast zouden we voor dit soort overslagplekken bij voorkeur moeten kijken in Zoeterwoude/Rijndijk en in Katwijk langs de Rijn. Wellicht is een regionale steenwisselplaats een optie.

Vanuit bedrijven is het wenselijk om de bestaande kades van watergebonden bedrijventerreinen te behouden. Zowel openbaar als particulier. Denk daarbij aan Rooseveltstraat, de Waard, en Amphoraweg. In Leiden is wellicht ook Bedrijventerrein Roomburg nog op het water aan te sluiten.

Maar ook de buurgemeenten zouden hun kades moeten beschermen: In Leiderdorp de Baanderij, in Katwijk nabij de Voorschoterweg, in Oegstgeest de Ommedijskeweg (kavel Du Prie).

Voor woonbuurten kan in de toekomst vervoer over water ook interessant zijn, als alternatief voor bijvoorbeeld grote vrachtwagens die afval ophalen.

Het Werninkterrein is mogelijk ook interessant voor personenvervoer. Behoud van enige kaderuimte voor logistieke doeleinden is daar ook wenselijk. Daarnaast is dit project bij uitstek geschikt om ook tijdens het bouwproces transport over water toe te passen.

De vraag in hoeverre logistiek over water een alternatief kan bieden voor meer fijnmazige transportvormen zal zich de komende jaren verder moeten wijzen.

Duidelijk is dat er voor 'grootverbruikers' kansen liggen. Grote bouwprojecten, grote afvalveroorzakers, geconcentreerde horecalevering. Denk ook regionaal bij grote bouwopgaven aan doorgaande scheepsroutes, het is voor een deel opnieuw in gebruik nemen wat er was.

En tenslotte, hoe kunnen we water inzetten voor ons afvaltransport. In hoeverre is vervoer over water interessant voor de milieustraat?

Afspraak:

Stedenbouw maakt i.s.m. DLO een inventarisatie welke kaderuimte nu beschikbaar is. Bijgaande schetskaart geldt als vertrekpunt.

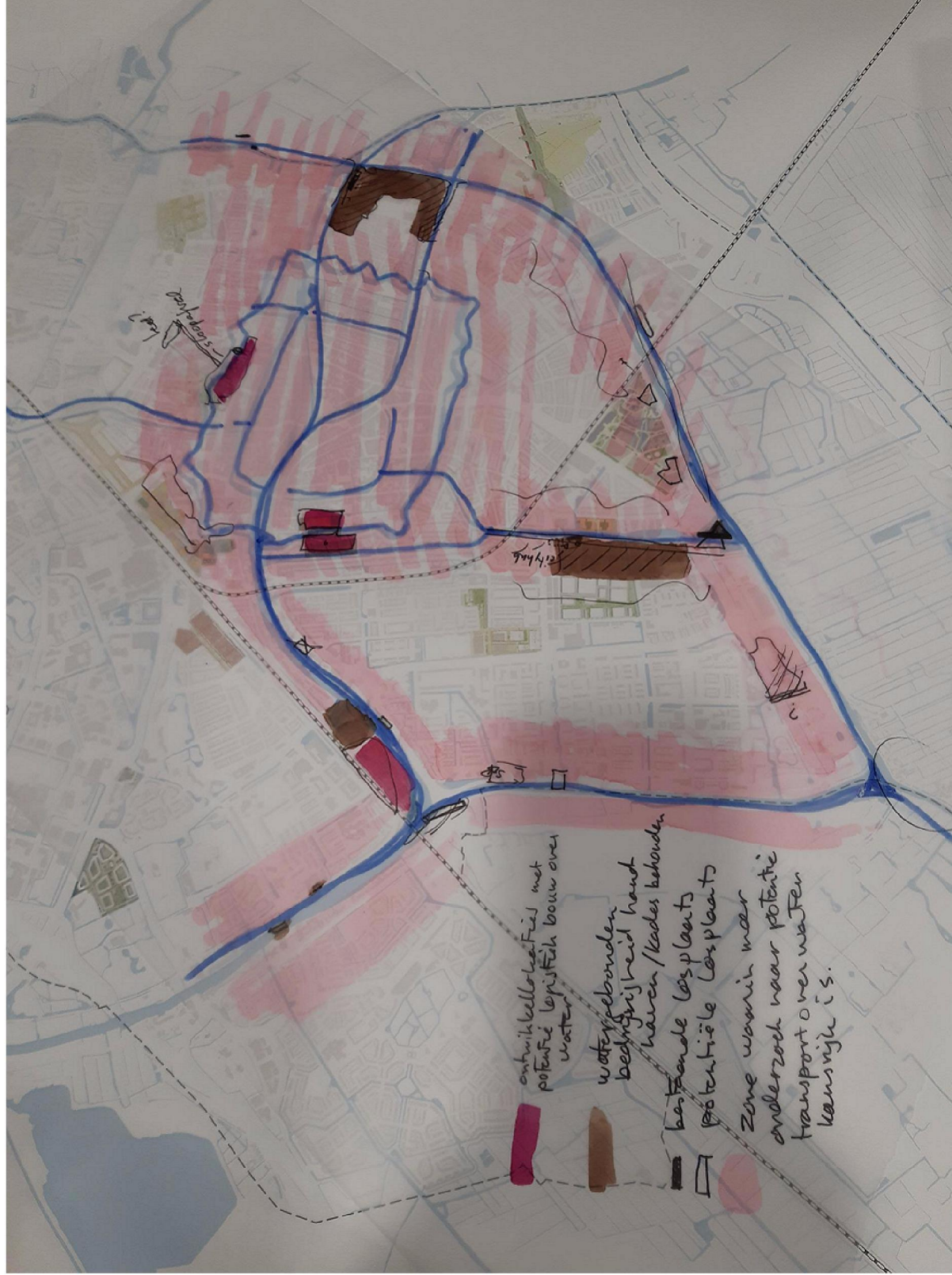

To: 5.1.2e 5.1.2e 5.1.2e @pzh.nl]  
From: 5.1.2e  
Sent: Thur 10/30/2025 9:50:22 AM  
Subject: FW: Loswal bij Lammenschans, nog wat info waar bekendheid ook is, plaatje  
Received: Thur 10/30/2025 9:50:36 AM

## Eigendom van PZH

5.1.2e weet al jaren dat we gezamenlijk hier de loswal willen behouden en gebruik zou voor aanleg Europaweg een geweldige kan zijn

5.1.2e is van oude denken en durft niet  
5.1.2e zegt omwonenden zijn tegen (1 woning met prive belang)

Bereikbaarheid;  
PZH agenda meer vervoer over water #beter benutten in beleidsplannen

Gr 5.1.2e

de loswal die daar ligt (zie luchtfoto hieronder). Deze is nodig voor duurzaam vervoer over water, hoorden we.

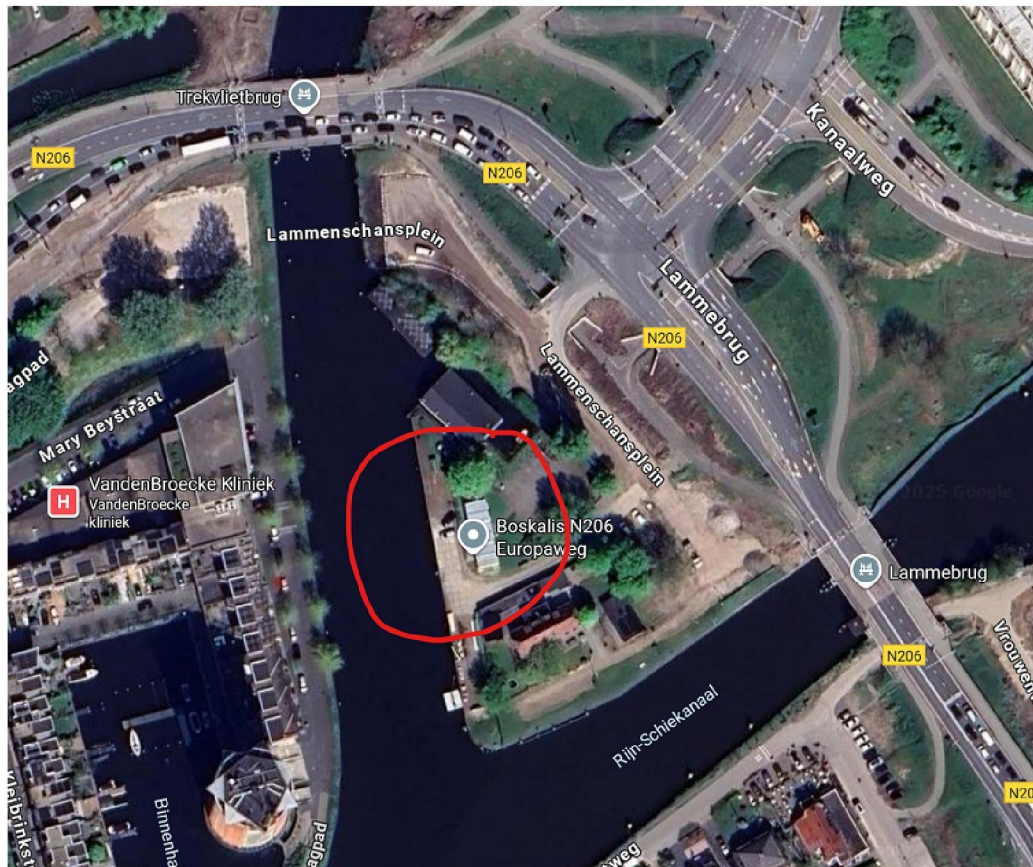

Met vriendelijke groet,

5.1.2e  
Gemeente Leiden  
5.1.2e

Cluster Stedelijke Ontwikkeling  
Afdeling Duurzame Leefomgeving

467445e

0009

Ma |Di |Wo|Do|Vr

[www.leiden.nl/gemeente](http://www.leiden.nl/gemeente)

[Steden bevoorraden zonder CO2-uitstoot - Gemeente Leiden](#)

Eerst besparen, wat je niet gebruikt hoef je ook niet op te wekken, direct winst

To: 5.1.2e 5.1.2e 5.1.2e 5.1.2e @pzh.nl; 5.1.2e 5.1.2e @leiden.nl; 5.1.2e  
5.1.2e 5.1.2e @pzh.nl; 5.1.2e 5.1.2e 5.1.2e @smartidservices.com; 5.1.2e 5.1.2e @leiden.nl; 5.1.2e 5.1.2e  
5.1.2e 5.1.2e @pzh.nl; 5.1.2e 5.1.2e @leiden.nl; 5.1.2e 5.1.2e @leiden.nl

From: 5.1.2e van Opstal  
Sent: Mon 3/16/2026 1:35:16 PM  
Subject: FW: Mogelijkheid opstelling Leiden  
Received: Mon 3/16/2026 1:36:47 PM  
[Stortbak NB 20-280L BRESTON 11 0802-000.pdf](#)  
[Schets opstelling NB 20-280 L.pdf](#)  
[Schets opstelling stortbak+doorvoerband+scheepsbelader.pdf](#)  
[Offerte 9252.pdf](#)  
[Metaalunievoorwaarden 2025.pdf](#)  
[Cumelavorwaarden.pdf](#)

Allen,

Hierbij de informatie mbt de overslag van het HRA.

Met vriendelijke groet, Kind regards,  
AVR-Afvalverwerking B.V.

5.1.2e

5.1.2e



Prof. Gerbrandyweg 10 - 3197 KK Rotterdam-Botlek  
Postbus 1120 - 3180 AC - Rozenburg (ZH)

. M: 5.1.2e

E: 5.1.2e @avr.nl . W: [www.avr.nl](http://www.avr.nl) . KvK: 58599843

**Please consider the environment before printing this e-mail.**

---

Van: 5.1.2e <5.1.2e@breston.nl>  
Verzonden: maandag 16 maart 2026 12:25  
Aan: 5.1.2e <5.1.2e@avr.nl>  
Onderwerp: Mogelijkheid opstelling Leiden

Goedemorgen 5.1.2e,

We hebben de mogelijkheden bekeken in haalbaarheid en uitvoering voor de overslag van huisvuil in Leiden. We hadden in de eerste fase het idee om te werken met een telescopische hallenvuller die gevoed wordt vanaf een stortbak/hopper. Nu denken we hier tegen een aantal uitdagingen te lopen als het gaat om afdichten en ook rondom het verplaatsen / inschuiven om het 's avonds van boven het water weg te halen. Daarnaast hebben we nog een tussenband nodig om het product van de stortbak naar de scheepsbelader te krijgen, dus komen we op 3 machines met ook drie overstorten.

Toen is onze gedachten gegaan naar een andere machine uit het assortiment van ARS-Rental, dit is een grote stortbak gebouwd voor de havens, deze zouden we met de dwarsafvoerband direct naar de duwbakken kunnen brengen. Daarnaast hebben we dan ook maar 1 machine nodig en 1 overstortpunt. Ook is deze machine, zoals op de foto hieronder te zien, over de band makkelijker af te dichten.



Dus ons voorstel is dan ook om te kijken naar deze stortbak en die uit te rusten met hogere kappen, zodat we voldoende ruimte reserveren voor de volume doorstroom van product. Onder de afstort hangen we dan een flexibele rok om het vallende product ook af te schermen van wind invloeden. Met deze band kunnen we, als we kunnen afstempelen op de kade rand, een afstort realiseren van ongeveer 2,5 meter buiten de kade (zie ook de bijgevoegde schets). Ook heeft dit een voordeel omdat we meer ruimte over houden waar de vrachtwagens kunnen aanrijden en parkeren.

Voor deze machine hebben we dan ook een offerte voor u opgesteld met een huurprijs gebaseerd op 6 maanden. De levertijd is afhankelijk van de detaillering 5 tot 8 weken.

Voor we dit kunnen inzetten hebben we nog 1 punt nodig om goed te checken. Dat is of de vrachtwagens over de onderbalk van de instort heen komen (700 mm vanaf de vloer) en of de klep bij het openen of kiepen de bodem van de stortbak niet raken.

**Met vriendelijke groet,**

5.1.2e

5.1.2e

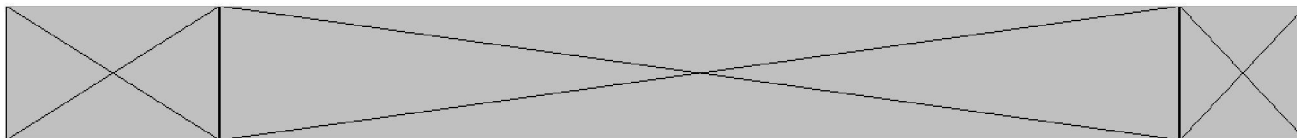
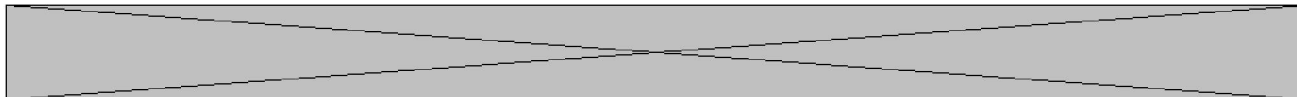

Op al onze offertes, op alle opdrachten aan ons en op alle met ons gesloten overeenkomsten zijn toepasselijk de METAALUNIE-voorwaarden, gedeponeerd ter Griffie van de Rechtbank Rotterdam, zoals deze luiden volgens de laatstelijk aldaar neergelegde tekst. De leveringsvoorwaarden worden u op verzoek kosteloos per post, fax, langs elektronische weg of anderszins toegezonden en zijn tevens te raadplegen en te printen via de website.

DISCLAIMER - Dit e-mail bericht is slechts bestemd voor de in het bericht aangeduide geadresseerde. Breston B.V. kan geen waarborg of garantie met betrekking tot de juistheid en/of volledigheid van de informatie in dit e-mail bericht geven en kan derhalve daaruit geen verplichtingen op zich nemen. Breston B.V. is genoodzaakt aansprakelijkheid voor directe en/of gevolgschade voortvloeiende uit het gebruik, of het zich baseren op dit e-mail bericht en/of de inhoud daarvan uit te sluiten.

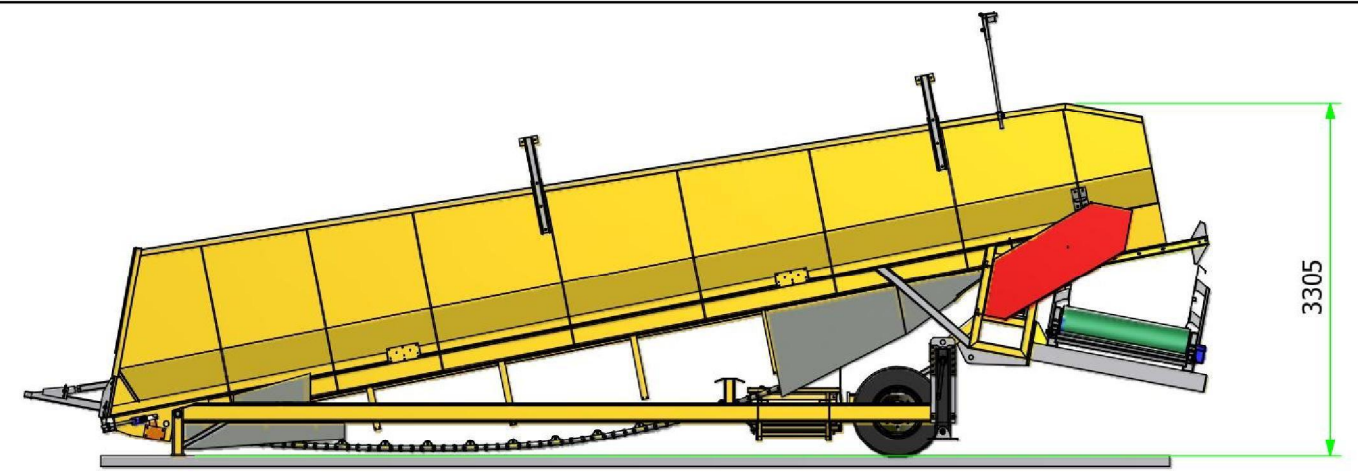
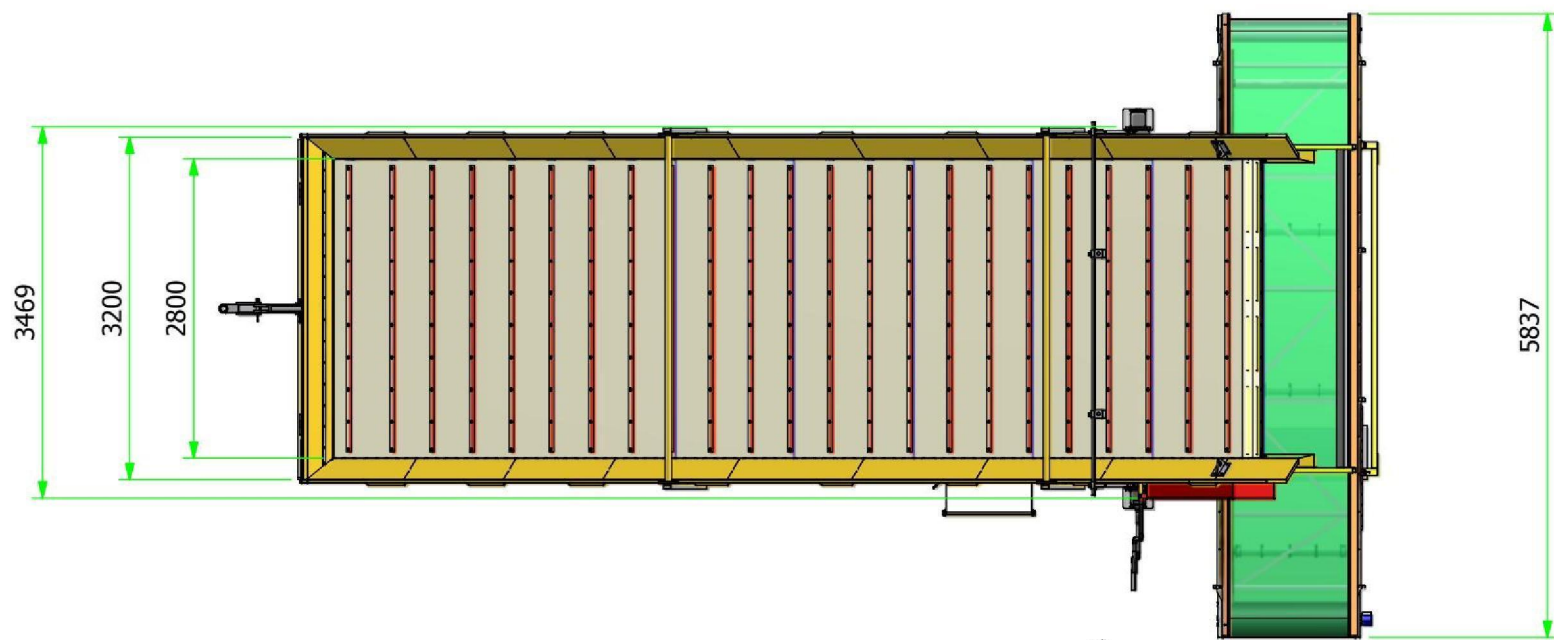

ALLEEN VOOR / ONLY FOR TRANSPORT

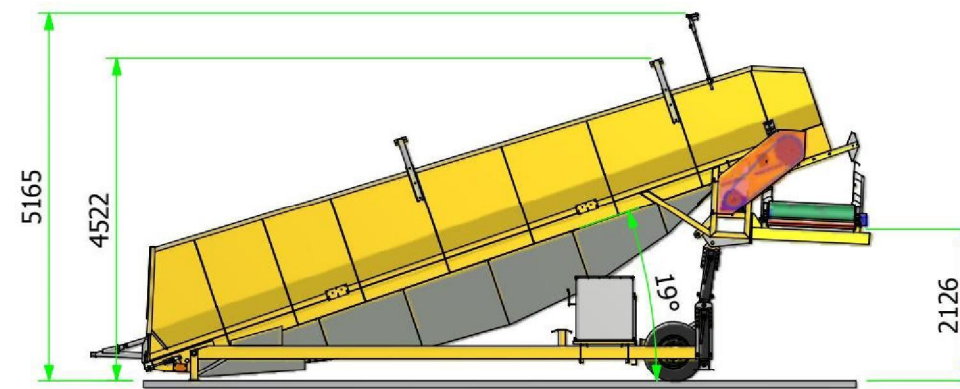
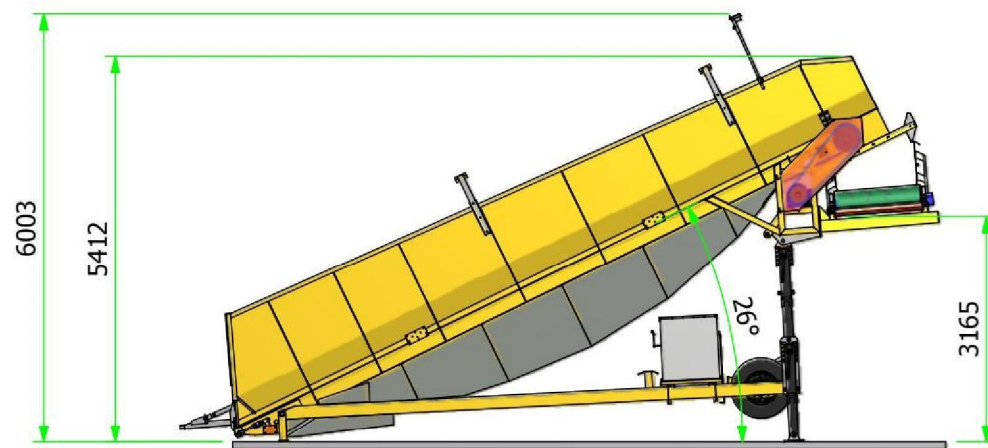
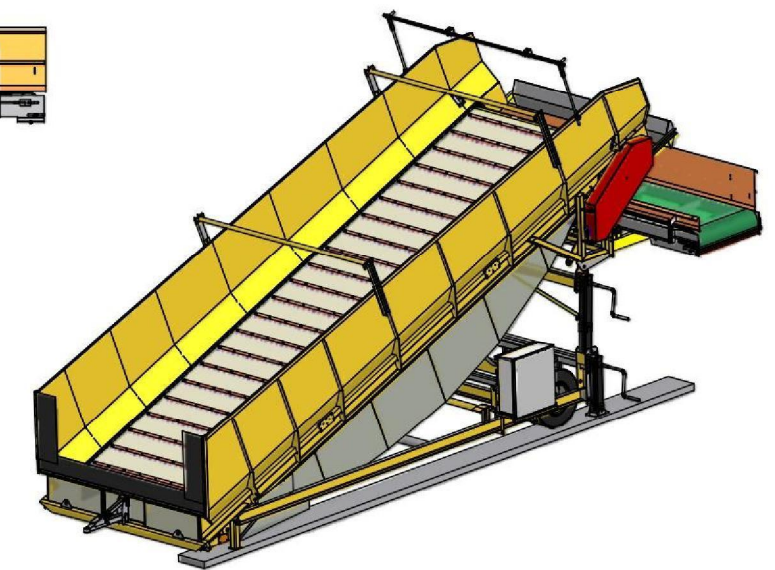
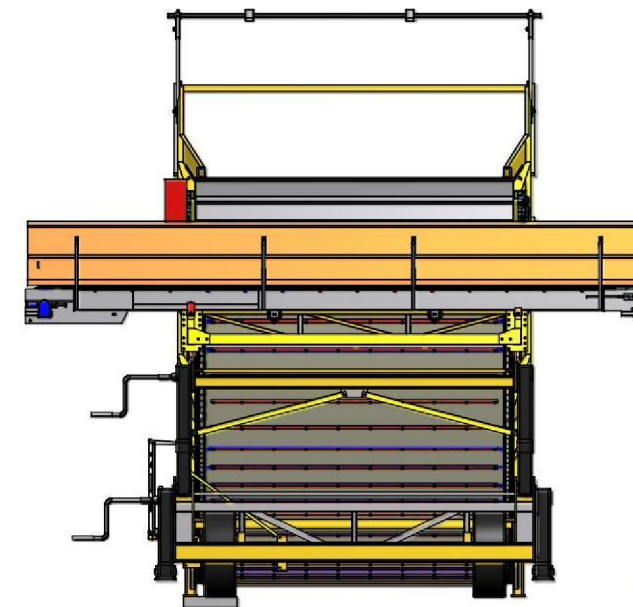
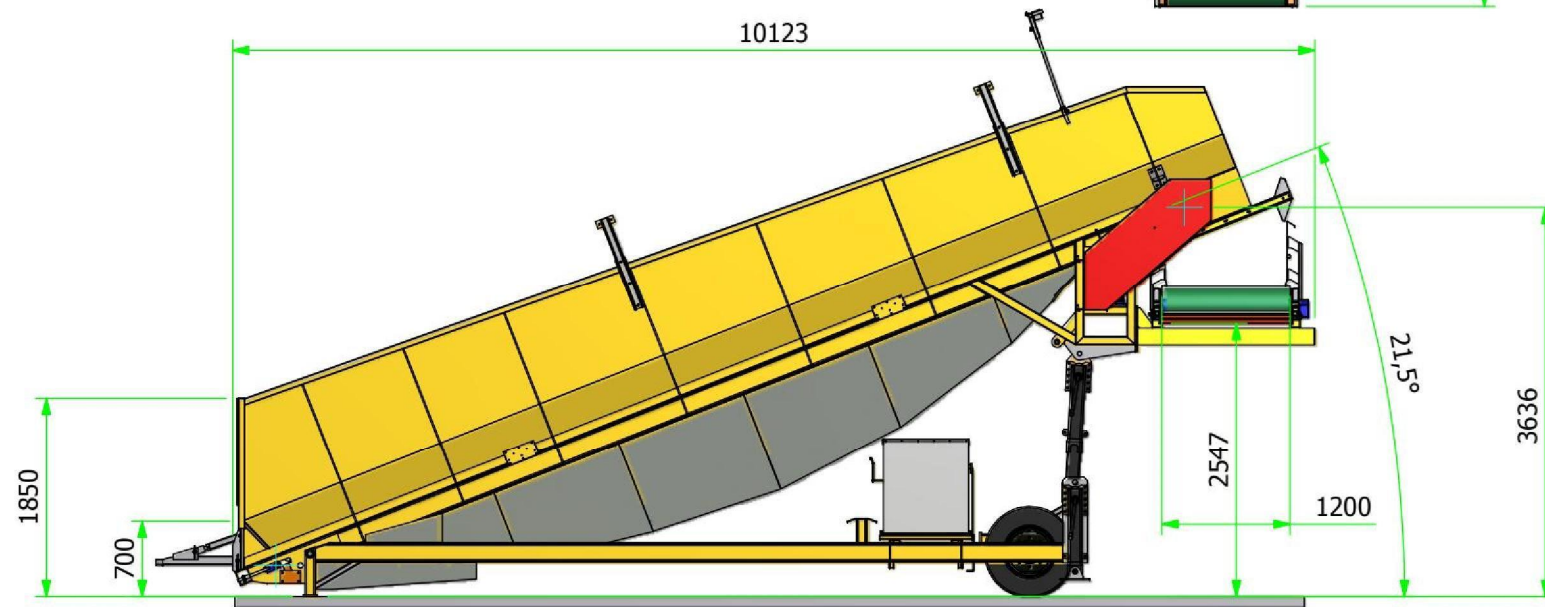

ALLEEN TER INFORMATIE  
 CONCEPTTEKENING  
 NIET AFSCHALEN  
 WIJZIGINGEN VOORBEHOUDEN  
 AAN DEZE TEKENING KUNNEN GEEN RECHTEN WORDEN ONTLEEND

DEZE TEKENING BLIJFT AUTEURSRECHTELIJK EIGENDOM VAN BRESTON B.V.  
 NIETS VAN DEZE TEKENING MAG GEBRUIKT WORDEN VOOR HET ONTWERPEN EN OF VERVAARDIGEN VAN MACHINES EN / OF CONSTRUCTIES, OF VOOR ANDERE DOELEINDEN.  
 NIETS VAN DEZE TEKENING MAG WORDEN VERVEELVULDIGD OF OPENBAAR WORDEN GEMAAKT, OP WELKE WIJZE DAN OOK.  
 OP AL ONZE OFFERTES, OP ALLE OPDRACHTEN AAN ONS EN OP ALLE MET ONS GESLOTEN OVEREENKOMSTEN ZIJN DE METAALUNIE VOORWAARDEN VAN TOEPASSING

FOR INFORMATION ONLY  
 CONCEPTDRAWING  
 DO NOT SCALE  
 CHANGES RESERVED  
 RIGHTS CANNOT BE DERIVED FROM THIS DRAWING

COPYRIGHT OF BRESTON B.V., WHOSE PROPERTY THIS DRAWING REMAINS.  
 NO PART OF THIS DRAWING MAY BE USED FOR REPRODUCTION AND / OR MAKING OF MACHINES AND / OR CONSTRUCTIONS, OR FOR ANY OTHER APPLICATIONS.  
 NO PART OF THIS DRAWING MAY BE DUPLICATED OR PUBLISHED IN ANY MANNER.  
 TO ALL OUR OFFERS, TO ALL ORDERS TO US AND TO ALL AGREEMENTS WITH US, THE METAALUNIE VOORWAARDEN APPLY.  
 THESE CONDITIONS ARE DRAWN IN DUTCH AND ENGLISH. THE DUTCH TEXT SHALL BE BINDING IN THE EVENT OF ANY DIFFERENCE IN THE CONTENT OF TENOR.



Benaming: **STORTBAK NB20-280L**  
 Opmerking: **RECEIVING HOPPER NB10-280L**

Get.: SanderW	1:50	Ordernummer:	Opdrachtgever:	Tekeningnummer:	Rev.:
Datum: 10-8-2011				11 0802-000	
11 0802-000.idw	N/A				

Voorstel met stortbak NB 20-280 L  
met lange afvoerband

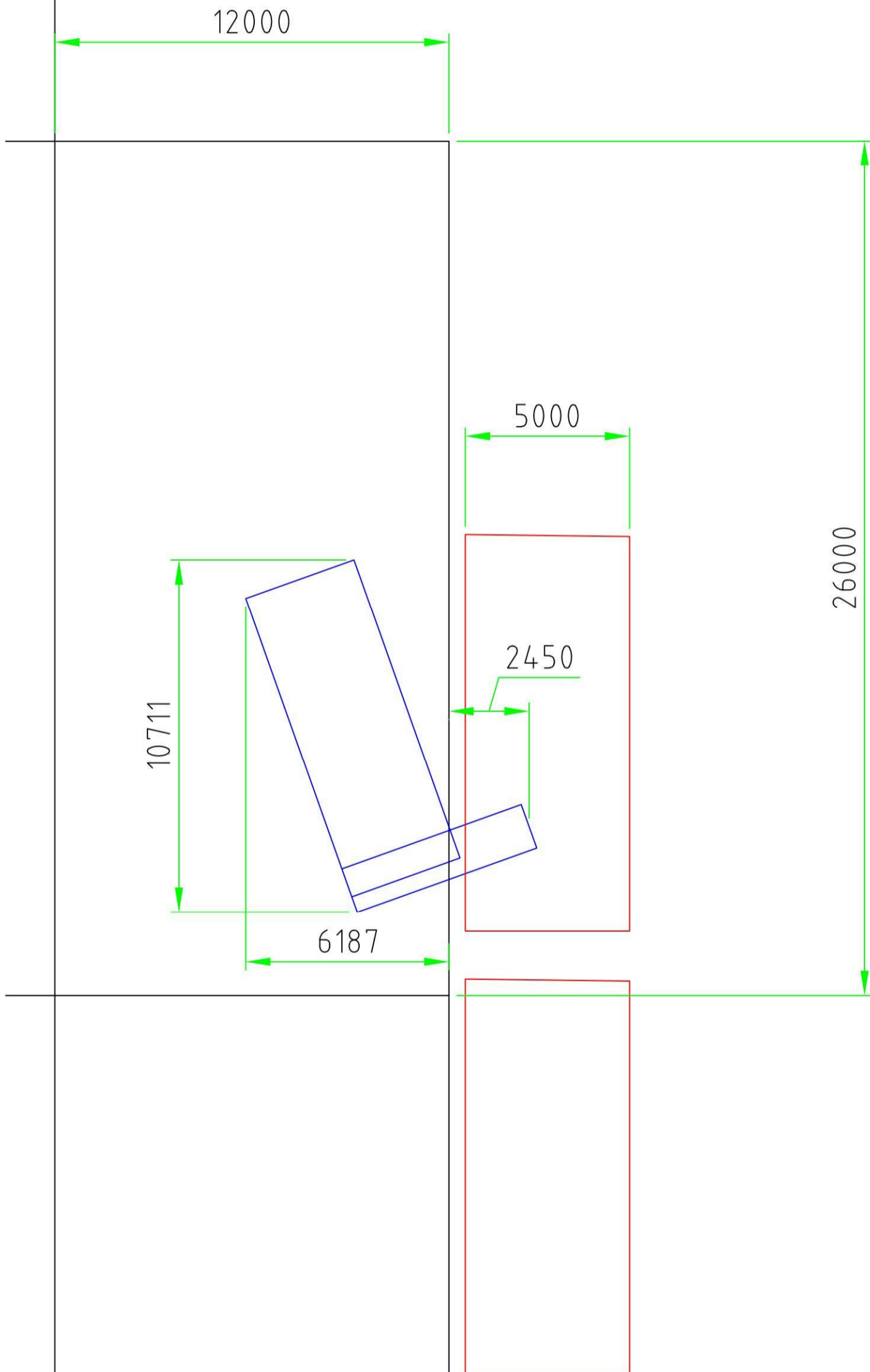

Pagina's zijn geweigerd

1 - 4

5.1.2b

Eerste idee met stortbak,  
doorvoerband en scheepsbelader

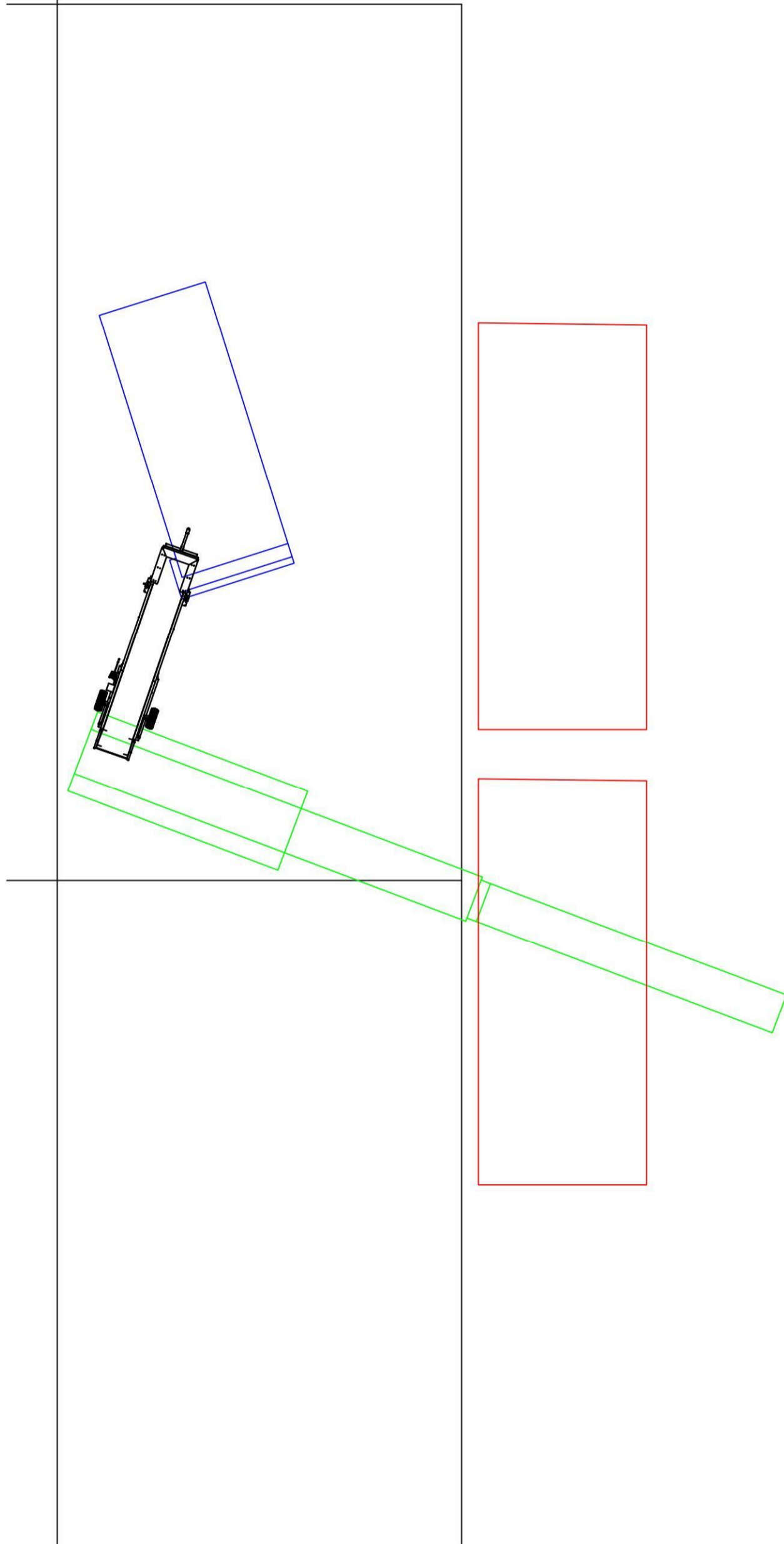

To: 5.1.2e | 5.1.2e | 5.1.2e [redacted] @pzh.nl]  
From: 5.1.2e [redacted]  
Sent: Thur 2/26/2026 8:50:21 AM  
Subject: Fw: Mogelijkheid rondom scheepsbelading huisvuil  
Received: Thur 2/26/2026 8:52:57 AM  
[21 0803-000 \[NB 10-250 F Hopper\].pdf](#)  
[Stortbak NB 20-280L BRESTON 11 0802-000.pdf](#)  
[HV 22-100 \[08 0720-020\].pdf](#)

Met vriendelijke groet, Kind regards,  
AVR-Afvalverwerking B.V.

5.1.2e [redacted]  
5.1.2e [redacted]



Prof. Gerbrandyweg 10 - 3197 KK Rotterdam-Botlek  
Postbus 1120 - 3180 AC - Rozenburg (ZH)  
. M: 5.1.2e [redacted]  
E: 5.1.2e [redacted] @avr.nl . W: [www.avr.nl](http://www.avr.nl) . KvK: 58599843

Please consider the environment before printing this e-mail.

---

5.1.2e [redacted] 5.1.2e [redacted]  
Sent: Wednesday, February 18, 2026 9:06:48 AM  
To: 5.1.2e [redacted] 5.1.2e [redacted] 5.1.2e [redacted] @pzh.nl>  
Subject: FW: Mogelijkheid rondom scheepsbelading huisvuil

FYI!  
Met vriendelijke groet, Kind regards,  
AVR-Afvalverwerking B.V.

5.1.2e [redacted]  
5.1.2e [redacted]



Prof. Gerbrandyweg 10 - 3197 KK Rotterdam-Botlek  
Postbus 1120 - 3180 AC - Rozenburg (ZH)  
. M: 5.1.2e [redacted]  
E: 5.1.2e [redacted] @avr.nl . W: [www.avr.nl](http://www.avr.nl) . KvK: 58599843

Please consider the environment before printing this e-mail.

---

Van: 5.1.2e [redacted] <5.1.2e [redacted]@breston.nl>  
Verzonden: dinsdag 17 februari 2026 17:13  
Aan: 5.1.2e [redacted] <5.1.2e [redacted]@avr.nl>  
Onderwerp: Mogelijkheid rondom scheepsbelading huisvuil

U ontvangt niet vaak e-mail van 5.1.2e [redacted]@breston.nl. [Ontdek waarom dit belangrijk is](#)

Onze berichtgeving kruiste elkaar, zojuist spraken we elkaar over de telefoon en gaf u al antwoord op twee van mijn vragen.

Op de vraag met fractiegrote we rekening moeten houden, gaf u aan standaard huisvuil zakken (ongeveer 60 liter) Voor de capaciteit in m<sup>3</sup> per uur gaf u aan zo snel mogelijk een wagen te willen lossen en legen, omdat ze zich met meerdere tegelijk kunnen aanbieden als de routes gelijklopen.

De mogelijkheden waar we op dit moment aan zitten te denken is met een hopper model F of de grote NB 20-280 L van ARS-rental, in combinatie met een hallenvuller 22 meter lang. Er zijn nog meer maatvoeringen mogelijk, maar dit hebben we voor nu als maatstaaf aangehouden.

De hopper model F (NB 10-250 F) is op dit moment vanuit voorraad beschikbaar. Deze heeft een transportbodem van 2,5 meter breed en een uitstroom bandbreedte van 1 meter.

<https://ars-rental.nl/machines/nb10-250-f/>

Dan is er ook de grote broer, model NB 20-280 L, deze is nu nog in de verhuur en komt terug naar huis voor onderhoud en is hierna beschikbaar, dus dat zal ongeveer eind maart / begin april zijn. Deze stortbak heeft een transportbodem van 2,8 meter breed met een afvoerband hier achter van 1,2 meter breed

<https://ars-rental.nl/machines/nb20-280/>

Voor het beladen van het schip is ons voorstel de hallenvuller HV 22-100 te gebruiken met een uitgeschoven lengte van 22 meter en een bandbreedte van 1 meter. (Indien nodig kunnen we voor een groter model kijken.

<https://ars-rental.nl/machines/zt22-100xw/>

Bij voorkeur stel je de stortbak haaks op de telescoopbelader op, op deze manier voorkomen we opstoppingen met haakse overstorten tussen de banden. Dus dit is in onze ogen optimaal (zie de foto hieronder). Dit kan natuurlijk ook in lijn, maar dan zit er een haakse overstort in het proces.



Voor het afschermen van de machines kunnen diverse dingen worden bekeken en de aanpassingen bij gehoord.

467447epsbelader kan op het vaste deel worden afgeschermd, maar niet op het schuifdeel. Dit maakt dat het tweede deel var0015

band open is. (zie de foto hieronder)

Optioneel kan er ook worden gekozen voor een afgeschermd afstort, zoals op de foto hieronder, maar ik ben bang dat dit ook voor verstoppingen kan zorgen in uw product. Dus we kunnen dit testen, maar gevoelsmatig weet ik niet of dit gaat werken.

Dus omdat u het idee heeft voor een tent om de installatie heen geef ik de voorkeur geen overkapping te plaatsen op de telescoopbelader in bij de start.



Optioneel zijn er ook nog dingen mogelijk als een draadloze afstandsbediening en meer, maar hier kunnen we later nog over detaileren.

Voor verhuur bij ARS-Rental geldt ook dat bij langere huurperioden er een tarief korting is. Dus wanneer we verder kijken naar de opstelling, dan kunnen we een offerte maken voor de gewenste looptijd.

Wanneer deze machines passend zijn en we ook willen kijken naar aanschaf, dan zitten we op dit moment op een productietijd van een half jaar tot levering.

**Met vriendelijke groet,**

5.1.2e

5.1.2e

Bezoek- en postadres: Molendijk 167, 3244 AM, Nieuwe-Tonge

Afleveradres: Langeweg 70, 3244 BH, Nieuwe-Tonge

5.1.2e (menu no. 6), 5.1.2e, KvK 23079226, BTW NL804008619B01, IBAN NL60ABNA0834386690

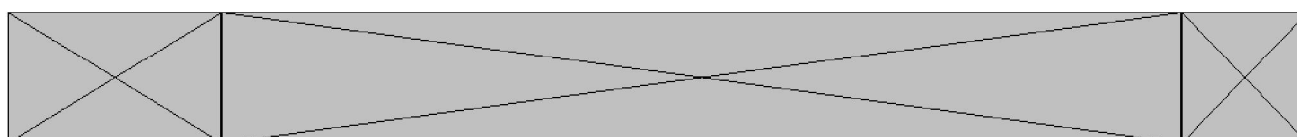
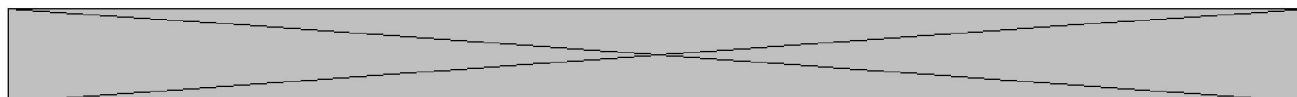

Op al onze offertes, op alle opdrachten aan ons en op alle met ons gesloten overeenkomsten zijn toepasselijk de METAALUNIE-voorwaarden, gedeponeerd ter Griffie van de Rechtbank Rotterdam, zoals deze luiden volgens de laatstelijk aldaar neergelegde tekst. De leveringsvoorwaarden worden u op verzoek kosteloos per post, elektronische weg of anderszins toegezonden en zijn tevens te raadplegen en te printen via de website.

467447ER - Dit e-mail bericht is slechts bestemd voor de in het bericht aangeduide geadresseerde. Breston B.V. kan geen waarborg of garantie met betrekking tot de 0015

en/of volledigheid van de informatie in dit e-mail bericht geven en kan derhalve daaruit geen verplichtingen op zich nemen. Breston B.V. is genoodzaakt aansprakelijkheid voor directe en/of gevolgschade voortvloeiende uit het gebruik, of het zich baseren op dit e-mail bericht en/of de inhoud daarvan uit te sluiten.

- \*Overall options\***
- Line control
  - Switched power outlet
  - Led trailer detection
  - Double rubber side flaps
  - Dosing slider
  - Custom options

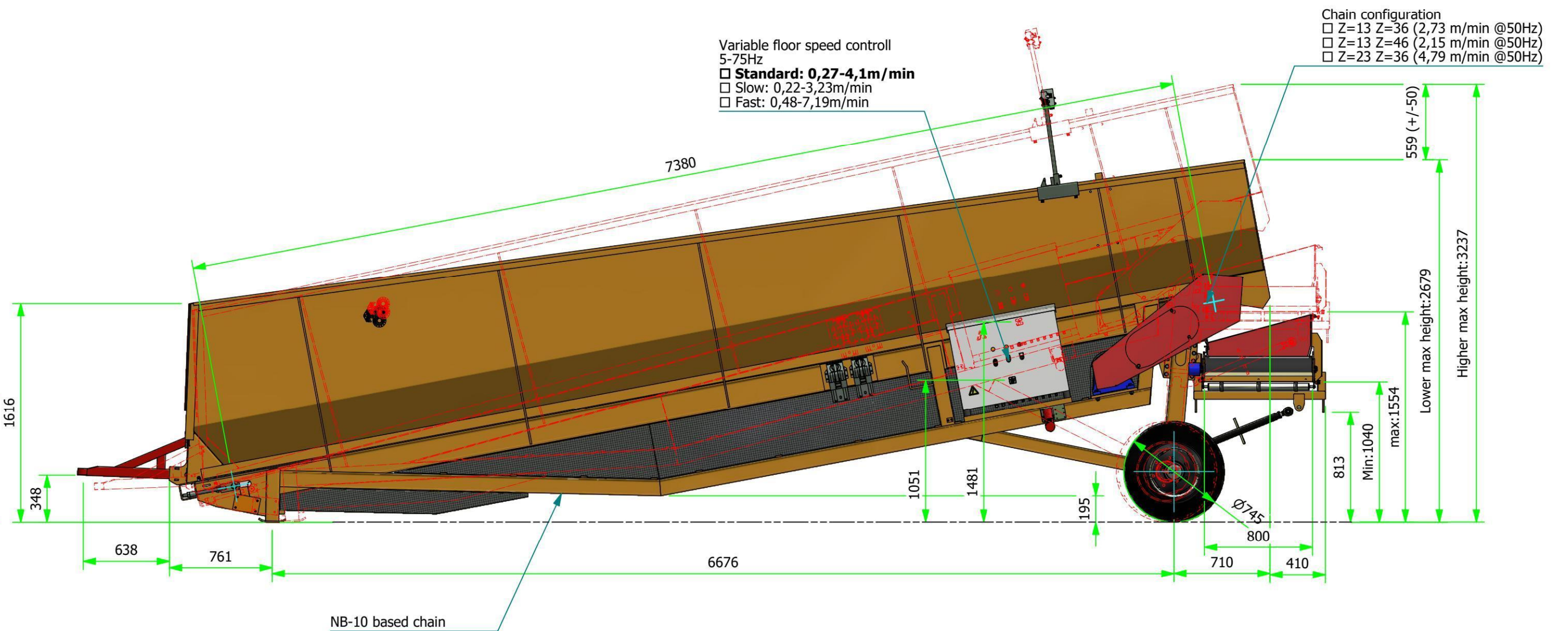
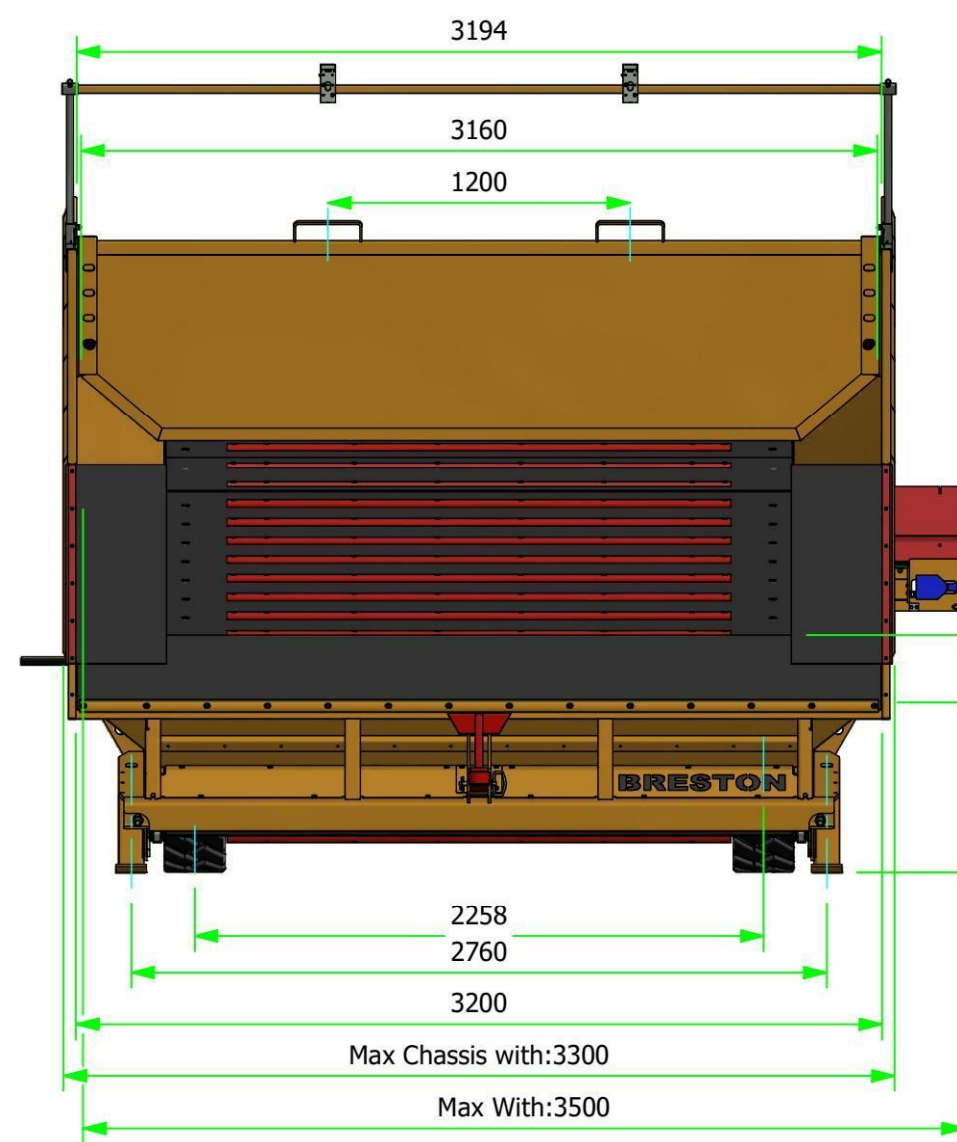
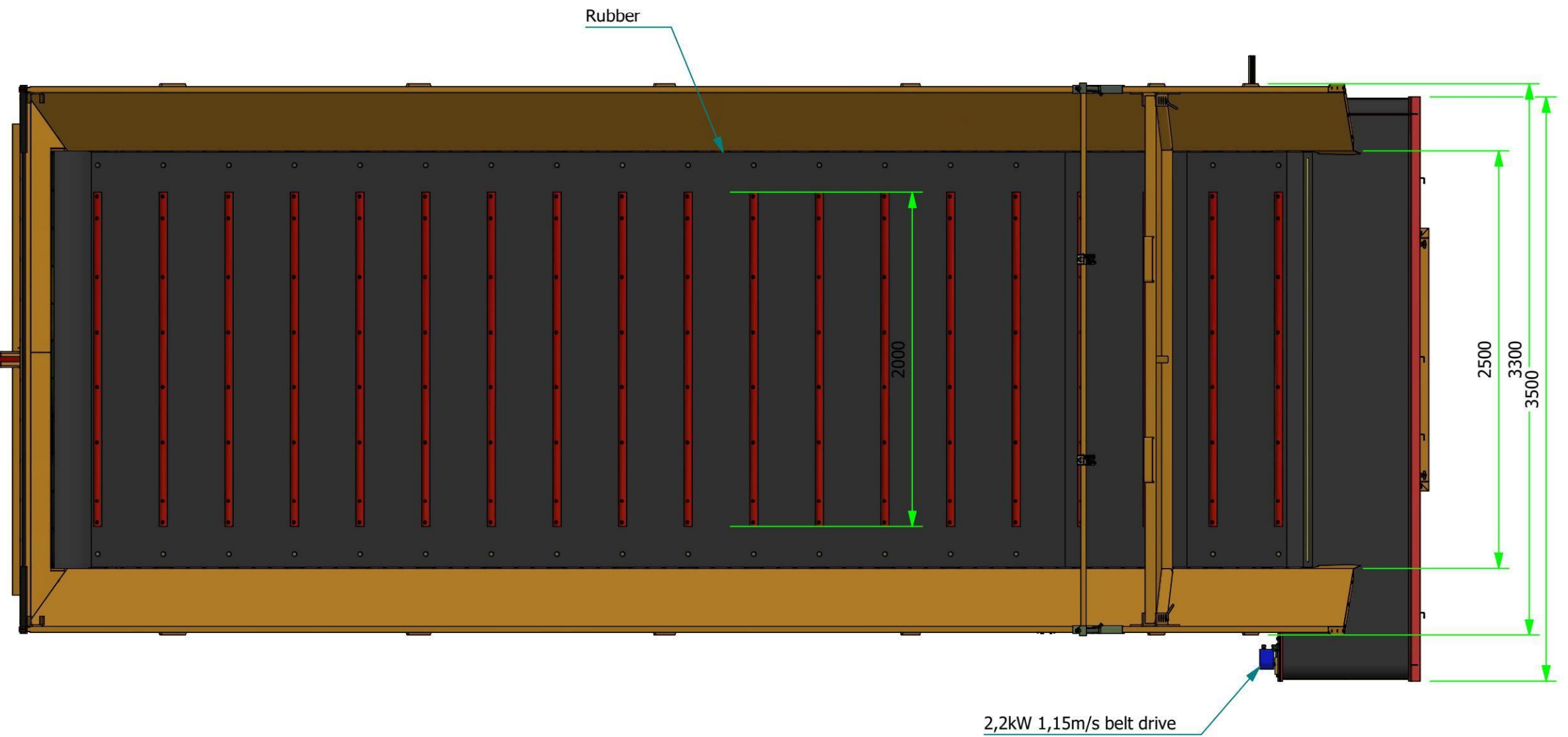
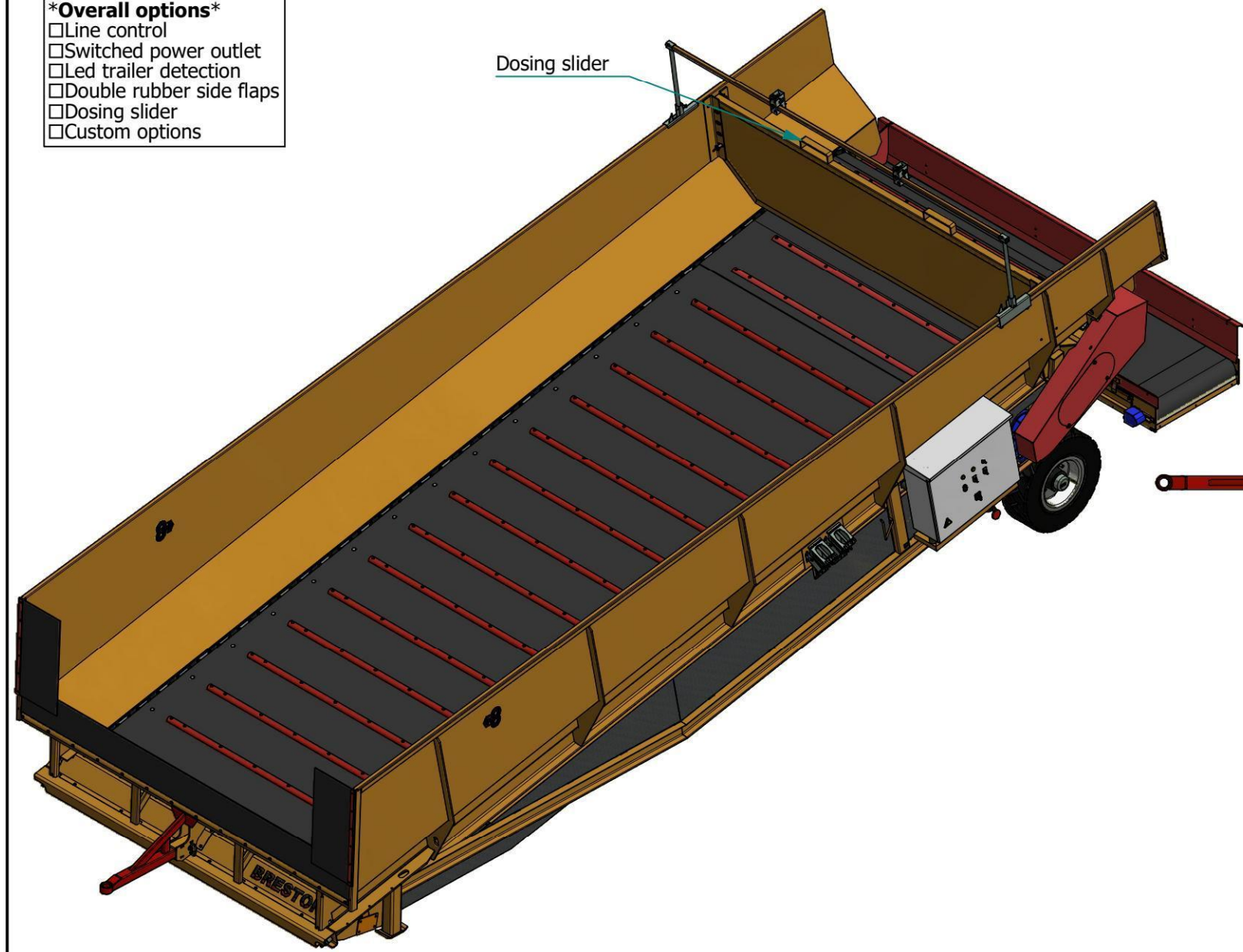

Alleen ter informatie, concepttekening, niet afschalen, wijzigingen voorbehouden  
 Aan deze tekening kunnen geen rechten worden ontleend  
 Deze tekening blijft auteursrechtelijk eigendom van breston b.v.  
 Niets van deze tekening mag gebruikt worden voor het ontwerpen en of vervaardigen van machines en / of constructies, of voor andere doeleinden. Niets van deze tekening mag worden veeelvoudigd of openbaar worden gemaakt, op welke wijze dan ook. Op al onze offertes, op alle opdrachten aan ons en op alle met ons gesloten overeenkomsten zijn de metaalunie voorwaarden van toepassing

For information only, conceptdrawing, do not scale, changes reserved  
 Rights cannot be derived from this drawing  
 Copyright of breston b.v., whose property this drawing remains.  
 No part of this drawing may be used for the design and / or making of machines and / or constructions, or for any other applications. No part of this drawing may be duplicated or published in any way. To all our offers, to all orders to us and to all agreements with us, the metaalunie voorwaarden apply. These conditions are drawn in dutch and english.  
 The dutch text shall be binding in the event of any difference in the content of tenor.

		Molendijk 167 3244 AM Nieuwe-Tonge +31 (0)187-651432 info@breston.nl www.breston.nl		Benaming: <b>NB 10-250 F Hopper</b>	
		EST. 1938 INNOVATORS IN BULKHANDLING		Opmmerking: <b>RECEIVING HOPPER NB 10-250 F</b>	
Get.: <b>MvdL</b>	1 : 30   A2	Ordernummer:	Opmmerking:	Tekeningsnummer:	Rev.:
Datum: <b>29-3-2019</b>				<b>21 0803-000</b>	
21.0803-000.idw					

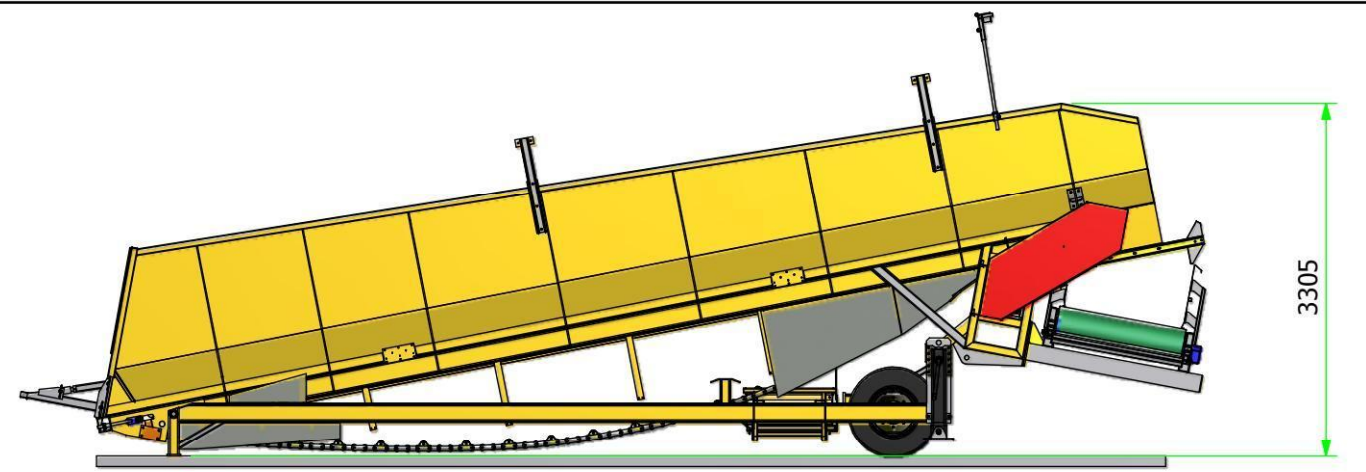
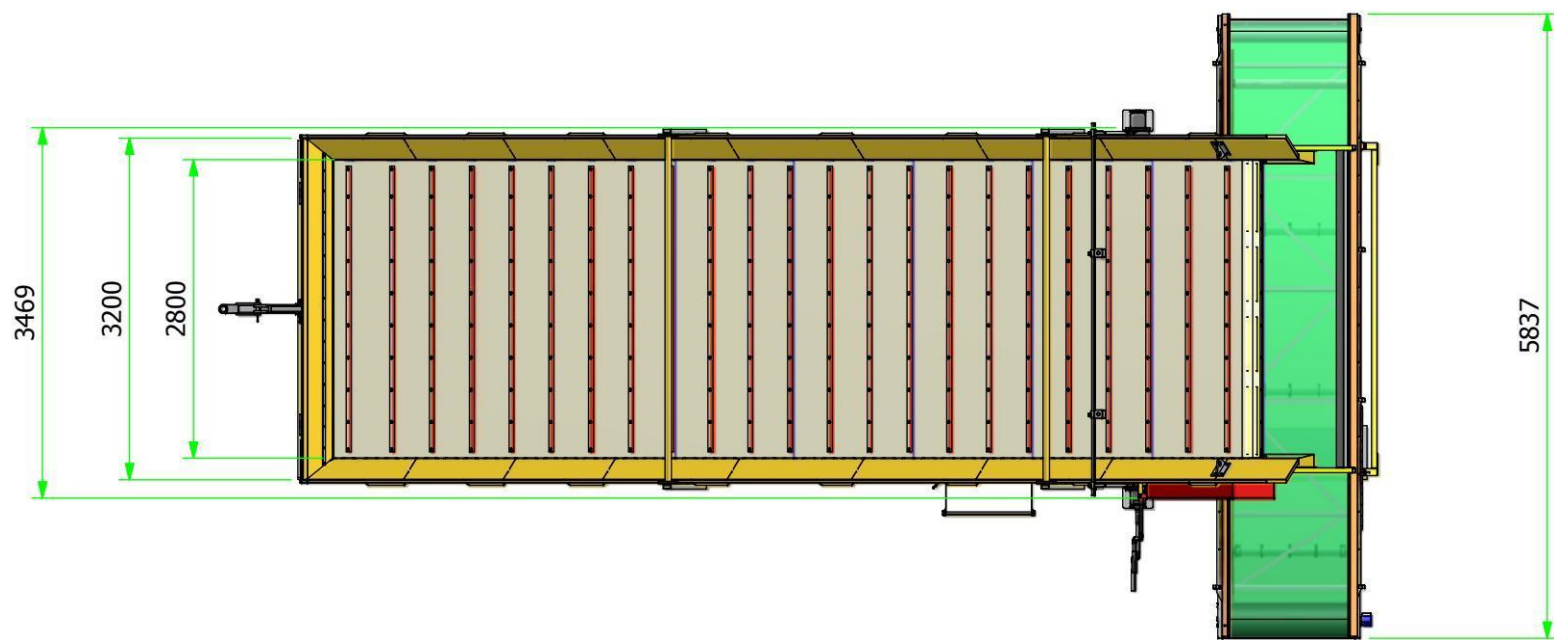

ALLEEN VOOR / ONLY FOR TRANSPORT

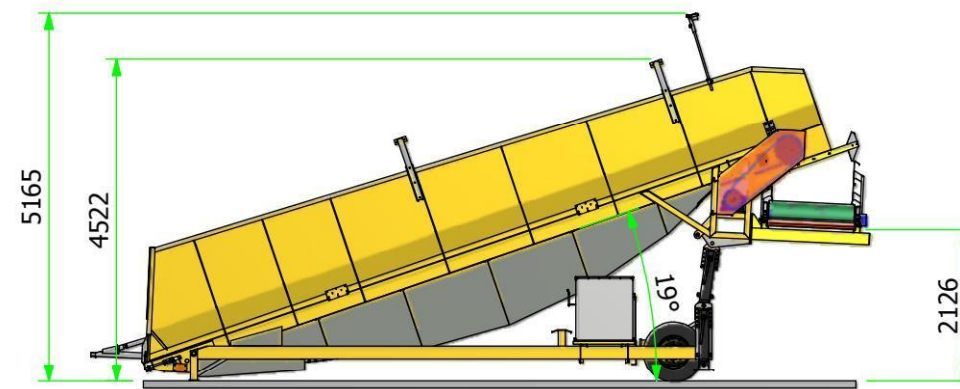
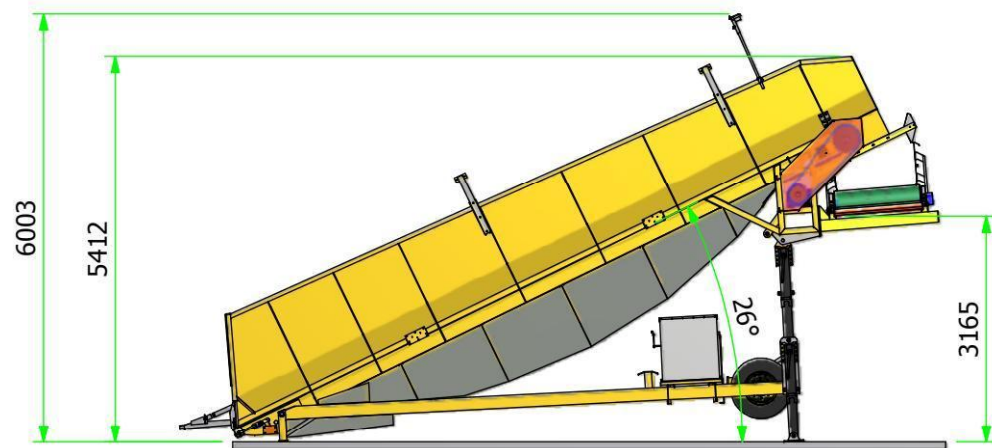
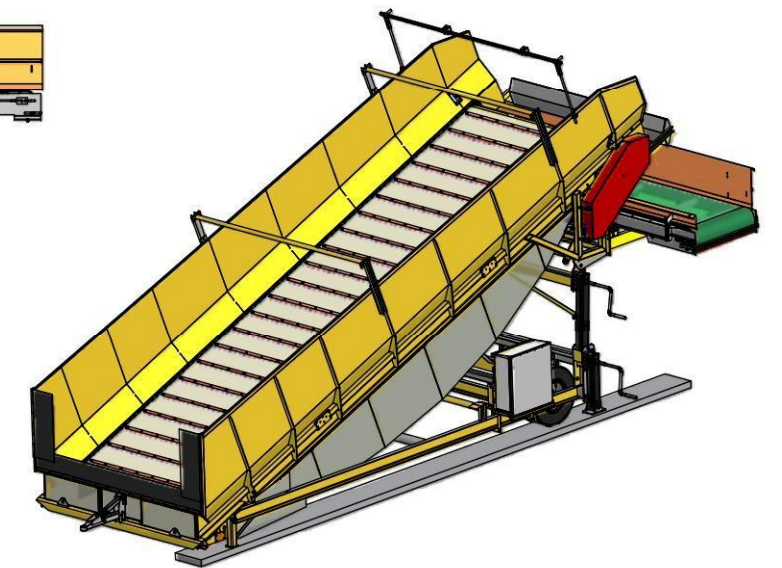
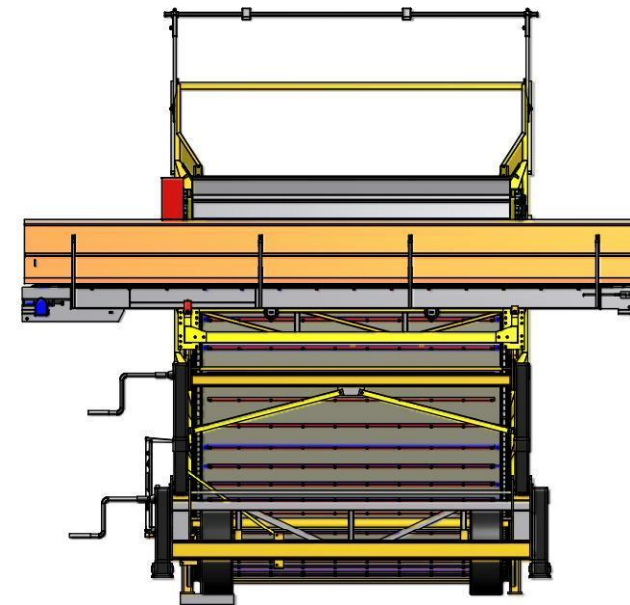
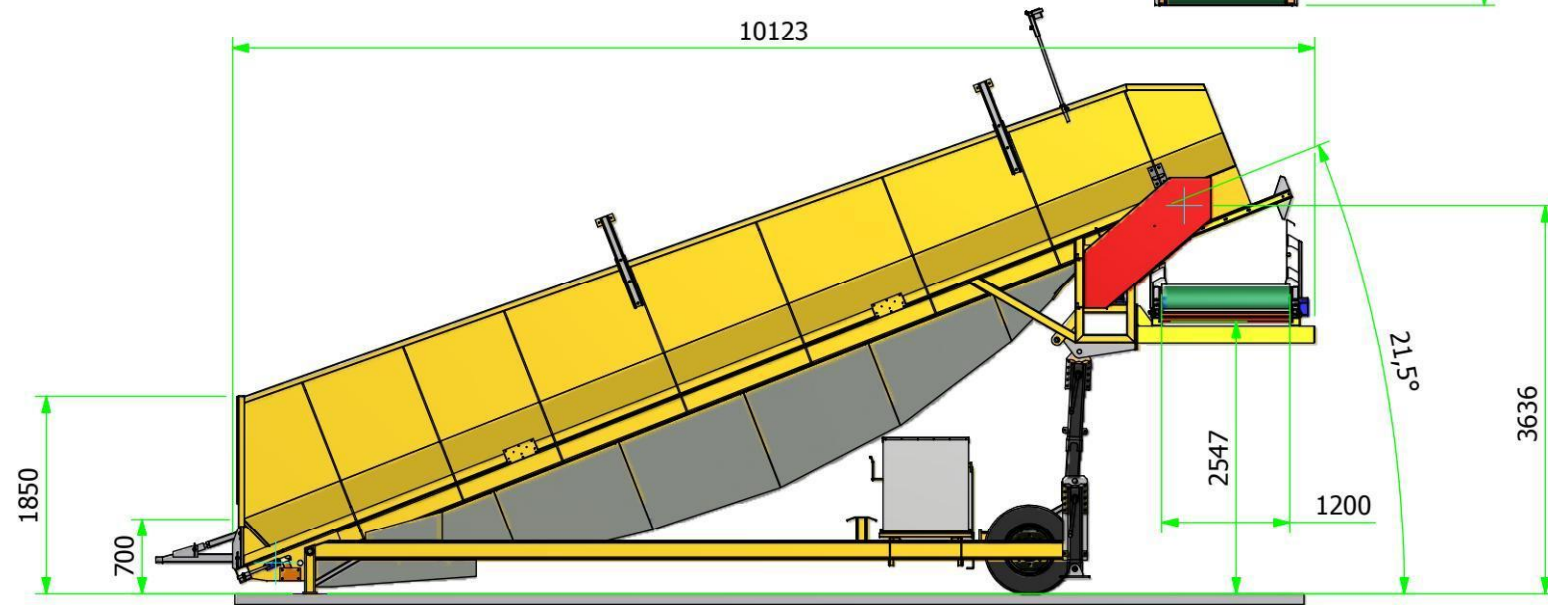

ALLEEN TER INFORMATIE  
 CONCEPTTEKENING  
 NIET AFSCHALEN  
 WIJZIGINGEN VOORBEHOUDEN  
 AAN DEZE TEKENING KUNNEN GEEN RECHTEN WORDEN ONTLEEND

DEZE TEKENING BLIJFT AUTEURSRECHTELIJK EIGENDOM VAN BRESTON B.V.  
 NIETS VAN DEZE TEKENING MAG GEBRUIKT WORDEN VOOR HET ONTWERPEN EN / OF VERVAARDIGEN VAN MACHINES EN / OF CONSTRUCTIES, OF VOOR ANDERE DOELEINDEN.  
 NIETS VAN DEZE TEKENING MAG WORDEN VERVEELVULDIGD OF OPENBAAR WORDEN GEMAAKT, OP WELKE WIJZE DAN OOK.  
 OP AL ONZE OFFERTES, OP ALLE OPDRACHTEN AAN ONS EN OP ALLE MET ONS GESLOTEN OVEREENKOMSTEN ZIJN DE METAALUNIE VOORWAARDEN VAN TOEPASSING

FOR INFORMATION ONLY  
 CONCEPTDRAWING  
 DO NOT SCALE  
 CHANGES RESERVED  
 RIGHTS CANNOT BE DERIVED FROM THIS DRAWING

COPYRIGHT OF BRESTON B.V., WHOSE PROPERTY THIS DRAWING REMAINS.  
 NO PART OF THIS DRAWING MAY BE USED FOR THE DESIGN AND / OR MAKING OF MACHINES AND / OR CONSTRUCTIONS, OR FOR ANY OTHER APPLICATIONS.  
 NO PART OF THIS DRAWING MAY BE DUPLICATED OR PUBLISHED IN ANY WAY.  
 TO ALL OUR OFFERS, TO ALL ORDERS TO US AND TO ALL AGREEMENTS WITH US, THE METAALUNIE VOORWAARDEN APPL.  
 THESE CONDITIONS ARE DRAWN IN DUTCH AND ENGLISH. THE DUTCH TEXT SHALL BE BINDING IN THE EVENT OF ANY DIFFERENCE IN THE CONTENT OF TENOR.



Benaming: **STORTBAK NB20-280L**

Opmerking: **RECEIVING HOPPER NB10-280L**

Get.: SanderW	1:50	Ordernummer:	Opdrachtgever:	Tekeningnummer:	Rev.:
Datum: 10-8-2011				11 0802-000	
11 0802-000.idw	N/A				

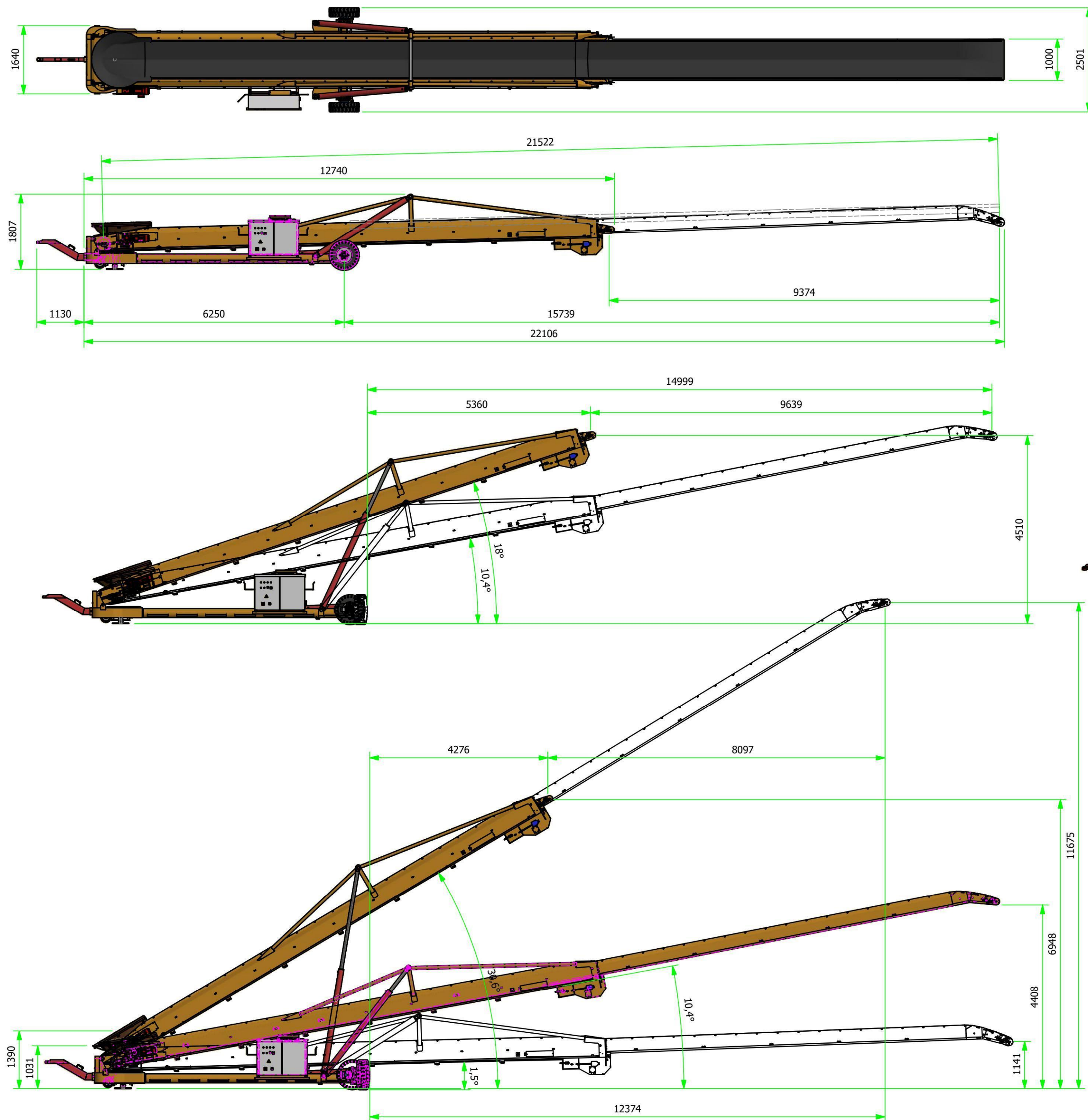

CAPACITEIT BIJ OPVOERHOEK 30°:  
 15 kW 2,2 m/s 250 TON/U (30 kg/m)  
 22 kW 2,2 m/s 400 TON/U (48 kg/m)  
 22 kW 2,6 m/s 350 TON/U (36 kg/m)

Alleen ter informatie, concepttekening, niet afschalen, wijzigingen voorbehouden  
 Aan deze tekening kunnen geen rechten worden ontleend  
 Deze tekening blijft auteursrechtelijk eigendom van breston b.v.  
 Niets van deze tekening mag gebruikt worden voor het ontwerpen en of vervaardigen van machines en / of constructies, of voor andere doeleinden. Niets van deze tekening mag worden vervoerd of openbaar worden gemaakt, op welke wijze dan ook. Op al onze offertes, op alle opdrachten aan ons en op alle met ons gesloten overeenkomsten zijn de metaalunie voorwaarden van toepassing.

For information only, conceptdrawing, do not scale, changes reserved  
 Rights cannot be derived from this drawing  
 Copyright of breston b.v., whose property this drawing remains.  
 No part of this drawing may be used for the design and / or making of machines and / or constructions, or for any other applications. No part of this drawing may be duplicated or published in any way. To all our offers, to all orders to us and to all agreements with us, the metaalunie voorwaarden apply. These conditions are drawn in dutch and english.  
 The dutch text shall be binding in the event of any difference in the content of tenor.

		Mkandijk 167 3244 AM Nieuwe Tonge +31 (0)187 651432 info@breston.nl www.breston.nl		Benaming: <b>HALLENVULLER ZT22-100XW</b>	
EST. 1938 <b>INNOVATORS IN BULKHANDLING</b>		Opmerking: <b>STORE LOADER ZT22-100XW</b>		Opdrachtgever: Tekeningsnummer: <b>08 0720-020</b>	
Get.: <b>LK</b>	1 : 70 A2	Ordernummer:	Rev.:		
Datum: <b>3-6-2019</b>		08 0720-020.dwg			



AVR locatie Brielselaan in Rotterdam aan het water te vervoeren.

- Er zal daartoe een **schip** een bak met een duwboot combinatie (foto van een voorbeeld onderaan opgenomen) worden afgemeerd aan de kade van het Rijn- en Schiekanaal, ter hoogte van de achterzijde van de Oxfordlaan en Krefeldlaan.
- Dagelijks, tussen 7.00 en 15.00 uur, zullen negen vuilniswagens het afval ter plaatse in het schip storten.
- Het afval **wordt met een kraan of vergelijkbare installatie in de boot verdeeld** hier hebben we het niet over gehad, uitleg is, de bak wordt “verhaald” (dit is verschuiven langs de kade om met juist positie voor de stortende vrachtauto te liggen, dit gebeurt met een lier is het voornemen (om scheefligging te voorkomen).
- De lading wordt overdag met een tent overkapt en ‘s avonds afgedekt. Juister is te omschrijven dat een tijdelijk voorziening wordt gemaakt m.b.v. steiger met doek ter voorkoming van verwaaien va te storen volume en verminderen geluid verstrooiing (plaatje onderaan van voornemen opgenomen) en zie plaatje onderaan van soort bak met kleppen gesloten.
- **Elke drie dagen** 1 x per week is de boot vol en (volume van de bak moet voldoende zijn om 5 dagen x 9 vrachtladingen te bevatten) vertrekt de boot met de lading naar de AVR in Rotterdam, waarna een nieuwe **boot bak** wordt afgemeerd.

#### 4. Besproken zorgen namens VWE

De vertegenwoordigers van VWE hebben hun ernstige zorgen overgebracht over:

- de nabijheid van het project (circa 75 meter van de achtertuinen aan de Oxfordlaan/Krefeldlaan);
- het verwachte lawaai (vuilniswagens, kranen, laad- en losactiviteiten);
- potentiële stank- en stofhinder, ondanks de geplande afdekking;
- aantrekking van ongedierte (meeuwen en ratten) met overlast voor het Waardeiland.

Er is vastgesteld dat gedurende de werkdag vrijwel ieder uur een vuilniswagen afval zal aanleveren, waardoor sprake zal zijn van voortdurende activiteit en geluidsproductie.

- De VWE vraag waarom deze locatie en niet aan het water direct achter de milieustraat;

(de locatie is beschikbaar en vaker gebruikt voor verbeterde manier van logistiek over water zoals met de woonunits van HDO [Woonmodules Gooimeerlaan komen over water – Gemeente Leiden](#) en waarschijnlijk is de kade achter de milieustraat laag en onvoldoende sterk voor deze uitvoering) er is een korte, midden lange en lange termijn verkenning van kades in de stad om waterwegen beter te benutten. De kade wordt bekeken en uitslag zal worden teruggekoppeld)

#### 5. Vervolgafspraken

- **5.1.2e** gaf aan dat zij **binnen twee weken een eerste conceptopzet van het project zal toesturen aan VWE.** Na overleg met PZH wat we elke 2 weken hebben en waarin ik dit gesprek en zorgen zal delen bij de VWE zal terugkomen;
- De VWE zal deze stukken intern bespreken in het bestuur en in de Algemene Ledenvergadering.
- De gemeente heeft het voornemen om – bij positieve uitkomsten van de haalbaarheidsfase – in de zomer van 2026 met de pilot te starten.

#### 6. Aanvullende informatie

**5.1.2e** meldde in het gesprek dat zij het initiatief eveneens heeft besproken met:

- de provincie Zuid-Holland, in verband met de noodzakelijke vergunningen **en milieutoetsing de vergunninghouder is AVR en heeft vergunning om restafval te transporteren**; PZH is initiatiefnemer en gemeente Leiden werkt mee aan deze pilot; het is provinciaal water waardoor PZH vergunning moet verlenen;
- het bedrijf Van Diemen, dat zijn bedrijfsvoering heeft op de locatie waar de overslagvoorziening is gepland. **En dat er een samenwerking met van Diemen op deze locatie zal plaatsvinden.**

#### 7. Doel van dit verslag

Dit verslag is opgesteld om formeel vast te leggen wat tijdens het gesprek d.d. 25 februari 2026 aan VWE is meegedeeld, zodat daarover later geen onduidelijkheid kan ontstaan.



Voorbeeld van de duwbak – duwboot combinatie

Voorstel globaal hoe overkluizing duwbak en kade opstelling voorzien is, met locatie schets.

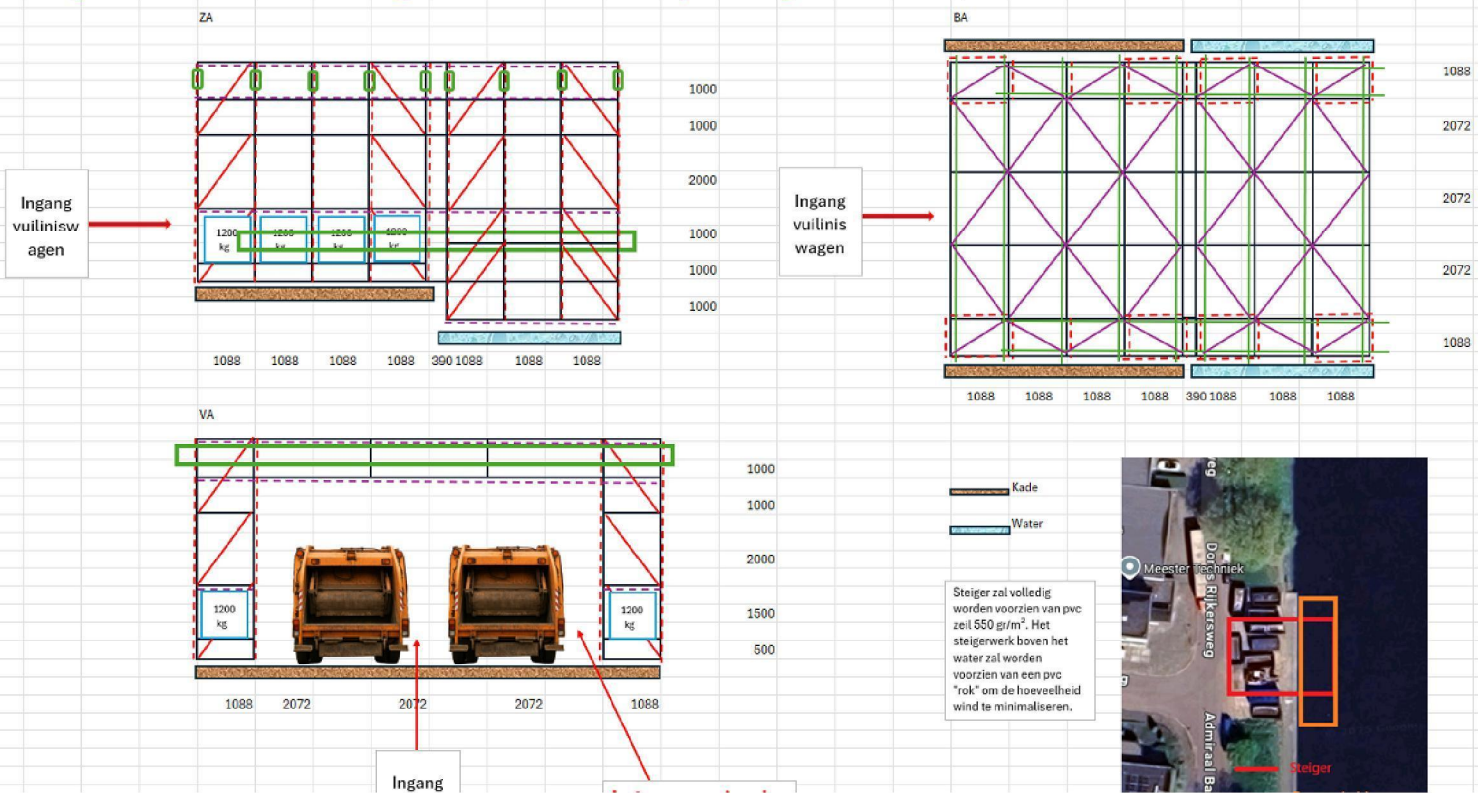

Met vriendelijk groet,

5.1.2e 5.1.2e

To: 5.1.2e 5.1.2e 5.1.2e @pzh.nl]  
From: 5.1.2e  
Sent: Wed 2/18/2026 1:46:23 PM  
Subject: FW: Status besproken projecten (12-feb)  
Received: Wed 2/18/2026 1:46:35 PM

5.1.2e,

Zie onderstaande reactie van ons (externe partij). Wat is wijs om te doen, even de partijen bij elkaar zetten?

Met vriendelijke groet, Kind regards,  
AVR-Afvalverwerking B.V.

5.1.2e

5.1.2e



Prof. Gerbrandyweg 10 - 3197 KK Rotterdam-Botlek  
Postbus 1120 - 3180 AC - Rozenburg (ZH)

. M: 5.1.2e

E: 5.1.2e @avr.nl . W: [www.avr.nl](http://www.avr.nl) . KvK: 58599843

**Please consider the environment before printing this e-mail.**

---

Van: 5.1.2e <5.1.2e@avr.nl>

Verzonden: woensdag 18 februari 2026 13:48

Aan: 5.1.2e <5.1.2e@avr.nl>

Onderwerp: FW: Status besproken projecten (12-feb)

Hoi 5.1.2e,

Hierbij de feedback van ons adviesbureau aangaande vergunning aanvragen.

Kijk even wat je hiermee kan.

Ik hoor van je.

Met vriendelijke groet, Kind regards,  
AVR-Afvalverwerking B.V.

5.1.2e

5.1.2e



Prof. Gerbrandyweg 10 - 3197 KK Rotterdam-Botlek  
Postbus 1120 . 3180 AC Rozenburg (ZH)

. M: 5.1.2e

E: 5.1.2e @avr.nl . W: [www.avr.nl](http://www.avr.nl) . KvK: 58599843

**Please consider the environment before printing this e-mail.**

---

Van: 5.1.2e <5.1.2e@kuiperburger.nl>

Verzonden: woensdag 18 februari 2026 13:37

Aan: 5.1.2e <5.1.2e@avr.nl>; 5.1.2e <5.1.2e@avr.nl>

CC: 5.1.2e Zahwi <5.1.2e@kuiperburger.nl>

Onderwerp: RE: Status besproken projecten (12-feb)

467454

0020

Over het eerste punt (transport van loswal naar AVR) heb ik in ons overleg aangegeven dat het helemaal niet zo logisch is dat AVR hiervoor een vergunning aanvraagt. Het lijkt veel logischer dat de gemeente Leiden dit aanvraagt aangezien het hun loswal is en, zoals ik het begrepen heb, gaat het om een vergunning voor die loswal.

Argumenten dat de gemeente Leiden dit doet zijn:

- De loswal valt onder gemeentelijk beheer
- De gemeente kent daarmee de vergunnings situatie van die loswal het beste (b.v. past het extra gebruik binnen de vergunde geluidsruimte, past het binnen de vergunde stoffen, is er al een ligplaatsvergunning, etc?)

Omdat het hier om een tijdelijk project gaat (ik begrijp uit de stukken ergens tussen 6 en 12 maanden) leent zich dit v.w.b. de loswal ook prima voor een proefneming ipv een vergunningaanvraag. Dan is hooguit de vraag of er al proefnemingsvoorschriften zijn gekoppeld aan de vergunning voor de loswal? Mocht dat niet zo zijn, dan zijn die vrij snel gekoppeld (aanvraag voor opnemen van voorschriften voor proefnemingen kan met 1 week worden ingediend, proceduretijd is formeel 8 weken maar aangezien dit standaard is, kan dit in de praktijk sneller als er medewerking is. In die periode kan het proefnemingsvoorstel worden opgesteld, goedkeuring hiervan is afhankelijk van de snelleheid van bevoegd gezag maar kan uiteraard ook met een paar weken).

In het stuk staat ook dat de provincie Zuid-Holland bevoegd gezag is voor de loswal. In eerste instantie klinkt dat onlogisch. Het gebruik van een loswal is normaliter een mba onder het Bal en daarvoor is in basis de gemeente bevoegd gezag. Maar uiteraard kunnen er mba's voor die locatie aan de orde zijn waardoor de provincie bevoegd gezag is. Door de vergunning te bekijken is dit te beoordelen. Tevens kan dan ook beoordeeld worden of deze pilot een functioneel ondersteunende mba is (en dus gekoppeld aan de vergunde mba) of als losstaande mba kan worden aangevraagd.

Is er op dit moment geen vergunning om aan te meren aan de loswal, waar gebruik gemaakt van kan worden? Als die er niet is, dan kunnen er op dit moment ook geen schepen aanmeren en dat klinkt wat onlogisch. Dus ook die vergunning is nodig.

Uiteraard kan AVR ook de vergunningen aanvragen. Dan hebben wij antwoord nodig op bovenstaande vragen voordat we veel kunnen doen.

De planning is om begin april te starten met de pilot, maar dat lijkt onhaalbaar lettend op proceduretijden: immers als dit met een reguliere procedure kan worden afgehandeld dan is deze 8 weken. Daarvoor moet de aanvraag worden opgesteld. Indien daarbij ook b.v. een geluidsonderzoek, stikstofdepositieonderzoek, etc. moet worden uitgevoerd, beoordeling door AVR en projectpartners, dan is 4 weken doorlooptijd heel snel. Het lijkt alsof de route via een proefneming niet sneller is, maar de ervaring leert dat dit meestal wel zo is, omdat het proefnemingsvoorstel niet alles in detail hoeft te beschrijven (ik bedoel dan de milieueffecten zoals geluid) en de beoordeling vaak ook iets sneller kan. Maar uiteraard kan het ook via een vergunningprocedure.

Hoor graag wat je wilt.

Met vriendelijke groet,

5.1.2e

5.1.2e 5.1.2e

(Aanwezig: dinsdag – vrijdag)

**KUIPER & BURGER**  
Advies- en Ingenieursbureau

[Klik hier voor de K&B nieuwsbrief.](#)

Casuariestraat 5, 2511 VB Den Haag  
Postbus 370, 2501CJ Den Haag

t + 31 (0)85 – 044 26 01

5.1.2e

e 5.1.2e @kuiperburger.nl

w [www.kuiperburger.nl](http://www.kuiperburger.nl)



Denk alstublieft aan het milieu voordat u deze e-mail print.

**Van:** 5.1.2e <5.1.2e@avr.nl>

**Verzonden:** woensdag 18 februari 2026 10:36

**Aan:** 5.1.2e <5.1.2e@kuiperburger.nl>; 5.1.2e 5.1.2e 5.1.2e @kuiperburger.nl>; 5.1.2e <5.1.2e@avr.nl>

**Onderwerp:** Status besproken projecten (12-feb)

Geode morgen allen,

Op 12 februari hebben we 4 projecten besproken (mails bijgevoegd);

1. Projecteplan - verzorgen van vergunningen t.b.v. pilot voor transport van huishoudelijk afval over water tussen Leiden en Rozenburg.
2. Reactie op vraag RWS aangaande toepassing juiste BREF voor emissie naar water
3. AV-AO/IC, euralcode lijst LAP3 naar CMP
4. Updaten - MRA Rozenburg

Deze projecten hebben een fatale datum:

1. Zo snel als mogelijk
2. Zo snel als mogelijk
3. Voor 9 maart 2026
4. Voor 1 april 2026 (Haskoning heeft de opdracht gekregen voor zijn deel)

Kunnen jullie aangeven hoe de planning eruit ziet aub.

Alvast bedankt

Met vriendelijke groet, Kind regards,  
AVR-Afvalverwerking B.V.

5.1.2e

5.1.2e



Prof. Gerbrandyweg 10 - 3197 KK Rotterdam-Botlek  
Postbus 1120 . 3180 AC Rozenburg (ZH)

. M: 5.1.2e

E: 5.1.2e @avr.nl . W: [www.avr.nl](http://www.avr.nl) . KvK: 58599843

**Please consider the environment before printing this e-mail.**

*Dit bericht is vertrouwelijk en uitsluitend bestemd voor de geadresseerde. Bent u niet de beoogde ontvanger? Wilt u zo vriendelijk zijn dit direct bij de afzender aan te geven? Ook vragen we u het bericht niet te gebruiken of te publiceren, maar permanent te verwijderen.  
This message is confidential and intended for the addressee only. Are you not the intended recipient? Would you be so kind as to indicate this directly to the sender? We also ask you not to use or publish the message but to delete it permanently.*

**To:** 5.1.2e 5.1.2e 5.1.2e @pzh.nl]  
**Cc:** 5.1.2e 5.1.2e @leiden.nl]  
**From:** 5.1.2e  
**Sent:** Thur 11/6/2025 8:27:45 AM  
**Subject:** FW: vaarwatergebonden locatie Lammenschans punt  
**Received:** Thur 11/6/2025 8:28:22 AM  
[NAAMLOOS.pptx](#)

Ter voorbereiding van morgenochtend als jullie in Leiden komen heb ik dit aan de ontwerpers van de 2<sup>e</sup> groen ring gevraagd, om de breedte van het vraagstuk ook voor deze locatie te kunnen duiden

Ik heb staan dat we elkaar om 11 uur op stadhuis Leiden, stadhuisplein1 treffen  
We halen jullie op in de hal bij de bode  
Kamer is gereserveerd

Met vriendelijke groet,

5.1.2e

Gemeente Leiden

5.1.2e

Cluster Stedelijke Ontwikkeling  
Afdeling Duurzame Leefomgeving

5.1.2e

Ma |Di |Wo|Do|Vr

[www.leiden.nl/gemeente](http://www.leiden.nl/gemeente)

[Steden bevoorraden zonder CO2-uitstoot - Gemeente Leiden](#)

Eerst besparen, wat je niet gebruikt hoeft je ook niet op te wekken, direct winst



Locatie zoeken

94552, 465003

Deze coördinaten liggen in  
Perceel Leiden (LDN01) N 2437

Toon documenten op gekozen locatie

- Document
- Gekozen locatie

Geselecteerde kenmerken

- grote buitenstedelijke bouwlocatie - bedrijventerrein harde capaciteit
- grote buitenstedelijke bouwlocatie - bedrijventerreinlocatie
- watergebonden bedrijvengebied

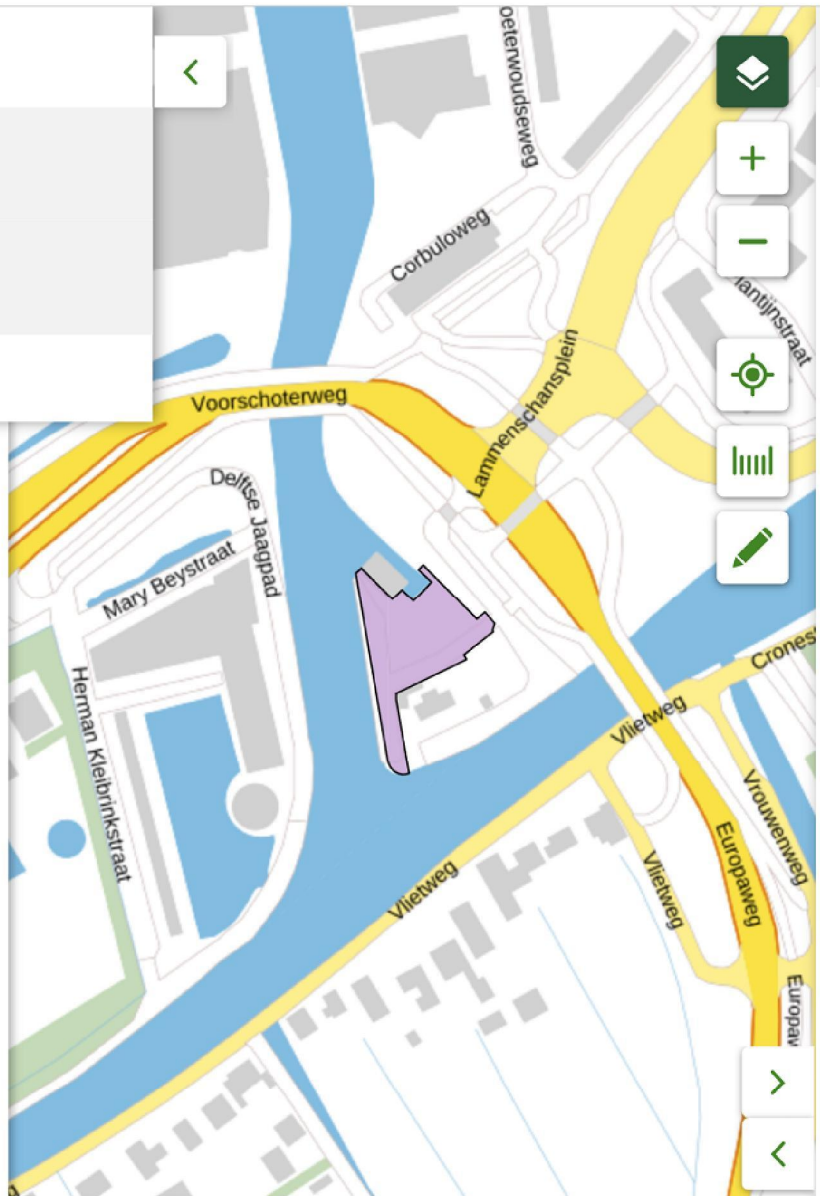

Ontwerpbesluit Wijziging Zuid-Hollandse Omge...

Plekinfo Overzicht Regels Bijlagen **Kaarten** Toelichting

- kantorengedrag categorie 1
- kantorengedrag categorie 1
- bedrijventerrein met locaties voor perifere detailhandelsvestigingen (PDV)locatie voor perifere detailhandelsvestigingen (PDV)
- bedrijventerrein met locaties voor perifere detailhandelsvestigingen (PDV)locaties voor perifere detailhandelsvestigingen (PDV)
- 19 - Bedrijventerreinen
  - cluster voor grote ruimtevragers
  - cluster voor grote ruimtevragers
  - watergebonden bedrijventerreinwatergebonden bedrijvengebied
  - watergebonden bedrijventerreinwatergebonden bedrijvengebied gewijzigde locatie
  - campussen
  - campussen
  - bedrijventerreinbedrijvengebied
  - bedrijventerreinbedrijvengebied gewijzigde locatie

20 - Teeltgebieden

compensatiegebied bollenteelt



To: 5.1.2e 5.1.2e 5.1.2e [redacted] @pzh.nl]  
From: 5.1.2e [redacted]  
Sent: Thur 12/11/2025 10:59:20 AM  
Subject: FW: vervoer over water, gebruik kade(s)  
Received: Thur 12/11/2025 10:59:28 AM

Zie onderstaande

Gr 5.1.2e [redacted]

Van: 5.1.2e [redacted] <5.1.2e [redacted]@vandiemensloop.nl>  
Verzonden: donderdag 11 december 2025 10:07  
Aan: 5.1.2e [redacted] <5.1.2e [redacted]@leiden.nl>  
CC: 5.1.2e [redacted] <5.1.2e [redacted]@leiden.nl>; 5.1.2e [redacted] <5.1.2e [redacted]@vandiemensloop.nl>  
Onderwerp: RE: vervoer over water, gebruik kade(s)

**LET OP:** Deze e-mail is afkomstig van buiten de organisatie. Klik niet op links of open geen bijlagen, tenzij je de afzender herkent en zeker weet dat de inhoud veilig is.

Beste 5.1.2e [redacted],

Dank voor je bericht en voor het betrekken van ons bij deze pilot. Het initiatief om Zero Emissie vervoer over water verder te stimuleren klinkt zeer interessant, en we denken graag mee over de mogelijkheden rondom de kade naast ons pand.

De kade wordt momenteel gebruikt voor de opslag van onze containers, en andere activiteiten zoals onder andere inderdaad door HDO voor het uitladen van woonunits. We lichten de huidige inzet en frequentie hiervan graag verder toe tijdens een afspraak, zodat jullie een goed beeld hebben van de praktische situatie ter plaatse.

We ontvangen jullie graag op locatie om de verkenningen en de opzet van de pilot nader te bespreken.

Zou je enkele data kunnen aangeven waarop het voor jou en de partners zou passen om langs te komen?

Met vriendelijke groet,

5.1.2e [redacted]



Van Diemen  
Adm. Banckertweg 32  
2315 SR Leiden  
Tel: 5.1.2e [redacted]  
Mob: 5.1.2e [redacted]

Heeft u onze vernieuwde webiste al gezien?

Neem snel een kijkje op: [www.vandiemengroep.nl](http://www.vandiemengroep.nl)

Op zoek naar 2<sup>e</sup> hands bouwmaterialen kijk op [www.Circufy.nl](http://www.Circufy.nl) voor het actuele aanbod.



Van: 5.1.2e <5.1.2e@leiden.nl>

Verzonden: woensdag 10 december 2025 11:57

Aan: 5.1.2e <5.1.2e@vandiemensloop.nl>; 5.1.2e <5.1.2e@vandiemensloop.nl>

CC: 5.1.2e <5.1.2e@leiden.nl>

Onderwerp: vervoer over water, gebruik kade(s)

Beste 5.1.2e en 5.1.2e,

Samen met de provincie, AVR, de afdeling beheer en afvalinzameling zijn we een pilot aan het voor bereiden. We willen meer (Zero Emissie) vervoer over water stimuleren.

De provincie heeft eerder een bijeenkomst gehouden bij de afvalverwerker in Delft, waar ook een kade gebruikt wordt. Bij de verkenningen in Leiden komen we enkele kades tegen die geschikt zijn voor de pilot in Leiden.

De vraag aan jullie is in hoeverre de kade naast jullie pand in gebruik is en in welke frequentie. Stuk waar ook HDO de woonunits uitgeladen heeft.

Graag kom ik, samen met de partners een keer langs om de verkenningen van deze pilot toe te lichten. Kunnen jullie een paar data aangeven waarop dat zou kunnen?

Alvast dank

Met vriendelijke groet,

5.1.2e

Gemeente Leiden

5.1.2e

Cluster Stedelijke Ontwikkeling

Afdeling Duurzame Leefomgeving

5.1.2e

Ma | Di | Wo | Do | Vr

[www.leiden.nl/gemeente](http://www.leiden.nl/gemeente)

[Steden bevoorraden zonder CO2-uitstoot - Gemeente Leiden](#)

Erst besparen, wat je niet gebruikt hoef je ook niet op te wekken, direct winst



# Projectplan pilot Afvaltransport over Water

*‘Duurzame afvallogistiek in de gemeente Leiden’*

Bijgewerkt: 29 januari 2026

5.1.2e

5.1.2e

## Samenvatting

De gemeente Leiden werkt aan het verduurzamen van de stedelijke logistiek, het verminderen van vrachtverkeer en het verbeteren van de luchtkwaliteit. Afvalinzameling en -afvoer veroorzaken momenteel veel vrachtwagenbewegingen met bijbehorende CO<sub>2</sub>-uitstoot, geluid en druk op de openbare ruimte. Binnen het provinciale programma Afval over Water wordt onderzocht of afvaltransport (deels) structureel via de binnenvaart kan plaatsvinden. Door de ligging aan het Rijn-Schiekanaal is Leiden geschikt om dit in de praktijk te testen.

Met de pilot Afvaltransport over Water – Leiden wordt huishoudelijk afval tijdelijk niet per vrachtwagen, maar per schip afgevoerd. Het afval wordt overgeslagen op een duwbak aan de Kade De Waard (Van Diemen) en één à twee keer per week per binnenvaartschip vervoerd naar een verwerkingslocatie in de regio Rotterdam. De pilot wordt uitgevoerd door de gemeente Leiden, de Provincie Zuid-Holland en AVR. Bedrijfsafval maakt geen onderdeel uit van de pilot.

De pilot heeft als doel te toetsen of afvaltransport over water in Leiden:

- leidt tot minder vrachtwagenritten;
- bijdraagt aan CO<sub>2</sub>-reductie en schonere lucht;
- chauffeursuren bespaart;
- operationeel betrouwbaar en financieel haalbaar is;
- en op termijn schaalbaar is naar andere locaties of hogere frequenties.

De pilot loopt minimaal zes maanden en bij voorkeur één jaar, zodat ook seizoensinvloeden kunnen worden meegenomen. De werkzaamheden vinden plaats op werkdagen tussen 08.00 en 15.00 uur. De overslagvoorzieningen zijn tijdelijk, demontabel en zorgvuldig ingepast om overlast voor de omgeving te beperken. Een belangrijke randvoorwaarde is dat er geen afval in het water terechtkomt.

De Kade De Waard is gekozen vanwege de directe ligging aan het vaarwater, de beschikbare ruimte, beperkte nabijheid van woningen en de medewerking van de locatiehouder. De kade ligt deels onder gemeentelijk en deels onder provinciaal beheer. Permanente bebouwing is niet toegestaan; tijdelijke voorzieningen zijn mogelijk.

De gemeente Leiden is bestuurlijk opdrachtgever, de Provincie Zuid-Holland treedt op als coördinerend projectleider en AVR is exploitant van de afvalketen. De ligplaatsvergunning wordt aangevraagd door de partij die het schip gebruikt (of door AVR als vergunninghouder), waarbij de provincie optreedt als bevoegd gezag.

De pilot wordt gefinancierd uit een combinatie van gemeentelijke middelen (programma Schone Lucht), provinciale middelen (Realisatiepact Afval over Water) en operationele bijdragen van AVR. Tijdens de pilot worden prestaties gemonitord, waaronder CO<sub>2</sub>-reductie, vermeden vrachtwagenritten, kosten per ton afval en eventuele overlast. Na afloop volgt een evaluatie op basis waarvan wordt besloten of de pilot wordt beëindigd, verlengd of opgeschaald.

1. Aanleiding.....	4
2. Pilot Afvaltransport over Water – Leiden.....	4
3. Doelstelling van de pilot.....	5
5. Locatiekeuze: Kade De Waard.....	6
6. Projectorganisatie en rollen.....	7
7. Vergunningen en juridische verantwoordelijkheden.....	8
9. Financiering.....	9
10. Planning.....	9
11. Communicatie en omgeving.....	9
12. Monitoring en evaluatie.....	10
13. Risico's en beheersmaatregelen.....	10

## 1. Aanleiding

De gemeente Leiden werkt aan verduurzaming van stedelijke logistiek, vermindering van vrachtverkeer en verbetering van de luchtkwaliteit. Afvalinzameling en -afvoer veroorzaken momenteel een aanzienlijk aantal vrachtwagenbewegingen, met bijbehorende CO<sub>2</sub>-uitstoot, geluid en druk op de openbare ruimte.

Binnen de provincie Zuid-Holland loopt het programma Afval over Water, waarin wordt onderzocht of (een deel van) het afvaltransport structureel via de binnenvaart kan plaatsvinden. Leiden is, door haar ligging aan het Rijn-Schiekanaal, geschikt om dit in de praktijk te testen.

Om die reden is besloten een pilot afvaltransport over water voor te bereiden en uit te voeren.

## 2. Pilot Afvaltransport over Water – Leiden

De pilot Afvaltransport over Water – Leiden is een tijdelijke praktijkproef waarbij huishoudelijk afval vanuit Leiden niet per vrachtwagen, maar via de binnenvaart wordt afgevoerd. Het afval wordt overgeslagen op een duwbak aan de Kade De Waard en vervolgens één of twee keer per week per schip vervoerd richting de verwerkingslocatie in de regio Rotterdam.

Met deze pilot onderzoeken de gemeente Leiden, de Provincie Zuid-Holland en AVR of afvaltransport over water in de Leidse context:

- technisch uitvoerbaar;
- juridisch robuust;
- financieel haalbaar;
- en opschaalbaar is.

De pilot richt zich uitsluitend op huishoudelijk afval. Bedrijfsafval wordt expliciet buiten beschouwing gelaten, omdat dit niet gecombineerd mag worden met huishoudelijk afval in hetzelfde schip.



### Werkwijze

Het afval wordt op werkdagen overgeslagen op een tijdelijk ingerichte kadevoorziening. De werkzaamheden vinden plaats binnen vastgestelde tijden (maandag t/m vrijdag tussen 08.00 en 15.00 uur) om hinder voor de omgeving te beperken. De overslagvoorzieningen zijn tijdelijk, demontabel en zorgvuldig ingepast in de omgeving.

De pilot loopt minimaal zes maanden en bij voorkeur één jaar, zodat ook seizoensinvloeden kunnen worden meegenomen.

### 3. Doelstelling van de pilot

De pilot heeft als doel om in de praktijk te toetsen of afvaltransport over water in Leiden:

- leidt tot minder vrachtwagenritten;
- bijdraagt aan CO<sub>2</sub>-reductie en schonere lucht;
- chauffeursuren bespaart en inspeelt op krapte op de arbeidsmarkt;
- operationeel betrouwbaar en financieel haalbaar is;
- schaalbaar is naar andere locaties en/of hogere frequentie.

De pilot is nadrukkelijk bedoeld als leertraject, met monitoring en evaluatie.

### 4. Scope en uitgangspunten

#### Afbakening

- Alleen huishoudelijk afval;
- Geen bedrijfsafval (niet te combineren in hetzelfde schip);
- Eén vaste overslaglocatie: Kade De Waard (Van Diemen).

#### Operationele uitgangspunten

- Transport per duwbak (L: ± 50 meter B: 6 meter);
- 1 á 2 afvaarten per week richting Rotterdam;
- Laden op werkdagen tussen 08.00 en 15.00 uur;
- Geen avond- of weekendwerk;
- Pilotduur: minimaal 6 maanden, bij voorkeur 12 maanden;
- Indicatief volume: ± 500 ton gedurende de pilot
- Pilot is bedoeld om te leren en optimaliseren naar een definitieve verbeterde route van het afval, meer circulair en CO<sub>2</sub> vrij, met minder belasting van de openbare ruimte door minder ritten;

#### Randvoorwaarden

- Er mag absoluut geen afval in het water terechtkomen;
- Tijdelijke voorzieningen moeten demontabel zijn;
- Stellage moet passen in de omgeving;
- Duwbak moet ook passen in de omgeving;
- Beperking van hinder voor de omgeving (hinder = geluid niet voor 7.00 en niet in weekenden, geur, vervuiling)

Fysieke ruimte:

Minimale lengte van de kade =

Voldoende ruimte voor aanrijroute vrachtauto's

Routing veiliger

### 5. Locatiekeuze: Kade De Waard

De locatie aan de Admiraal Banckertweg (Van Diemen) is gekozen vanwege:

- directe ligging aan het Rijn-Schiekanaal;
- voldoende ruimte voor tijdelijke overslag;
- beperkte woonbebouwing in de directe omgeving;
- bereidheid van Van Diemen om medewerking te verlenen;
- de kade ligt deels op provinciale gronden (waterzijde) en deels onder gemeentelijk beheer (landzijde). Het bestemmingsplan staat geen permanente bebouwing toe; tijdelijke voorzieningen zijn mogelijk.

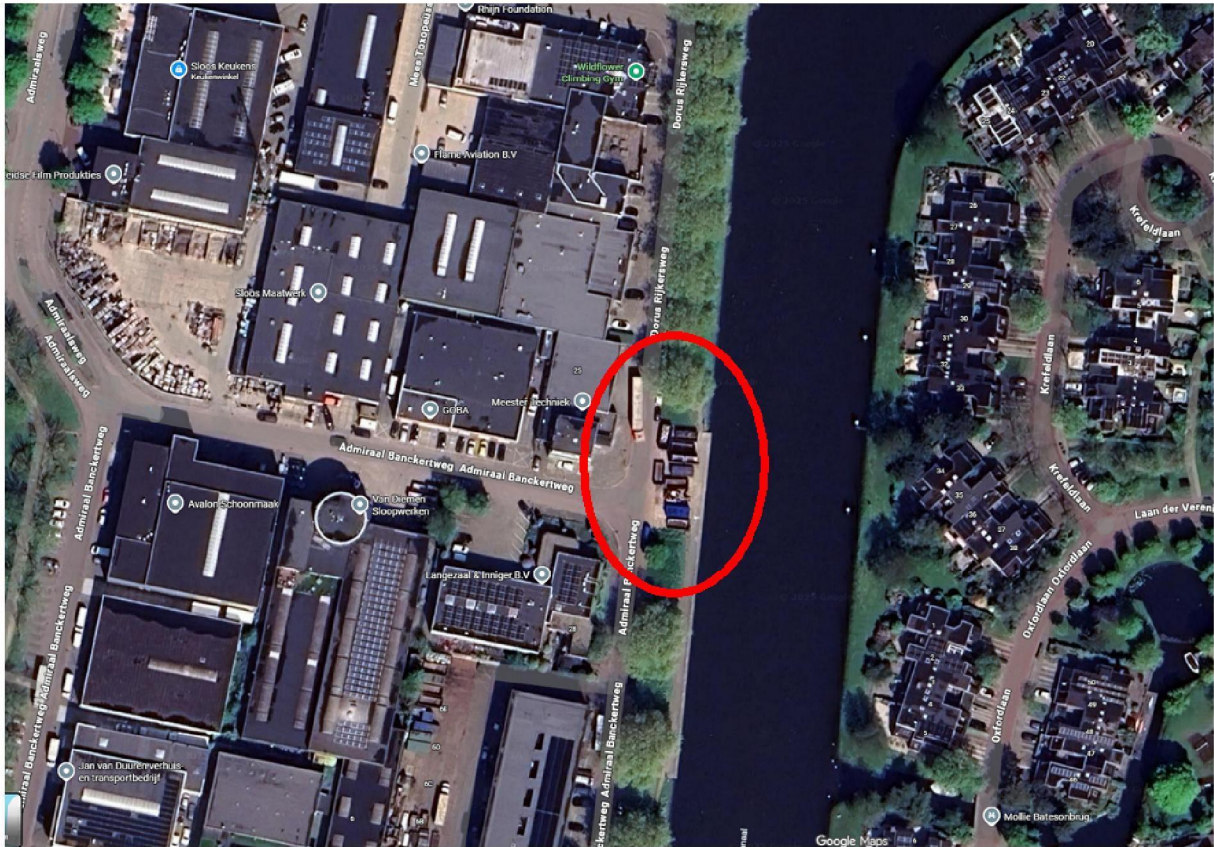

Naast deze kades hebben we ook een 2-tal andere kades in het vizier voor de middellange en lange termijn

### Locaties in beeld (fasering)

1. Van Diemen – Kade De Waard (korte termijn)
2. Bij Boats & Barges B.V. Kort Galgewater 56, 2312 BR Leiden
3. Vlietzone (lange termijn) als onderdeel van ontwikkeling nieuwe milieustraat

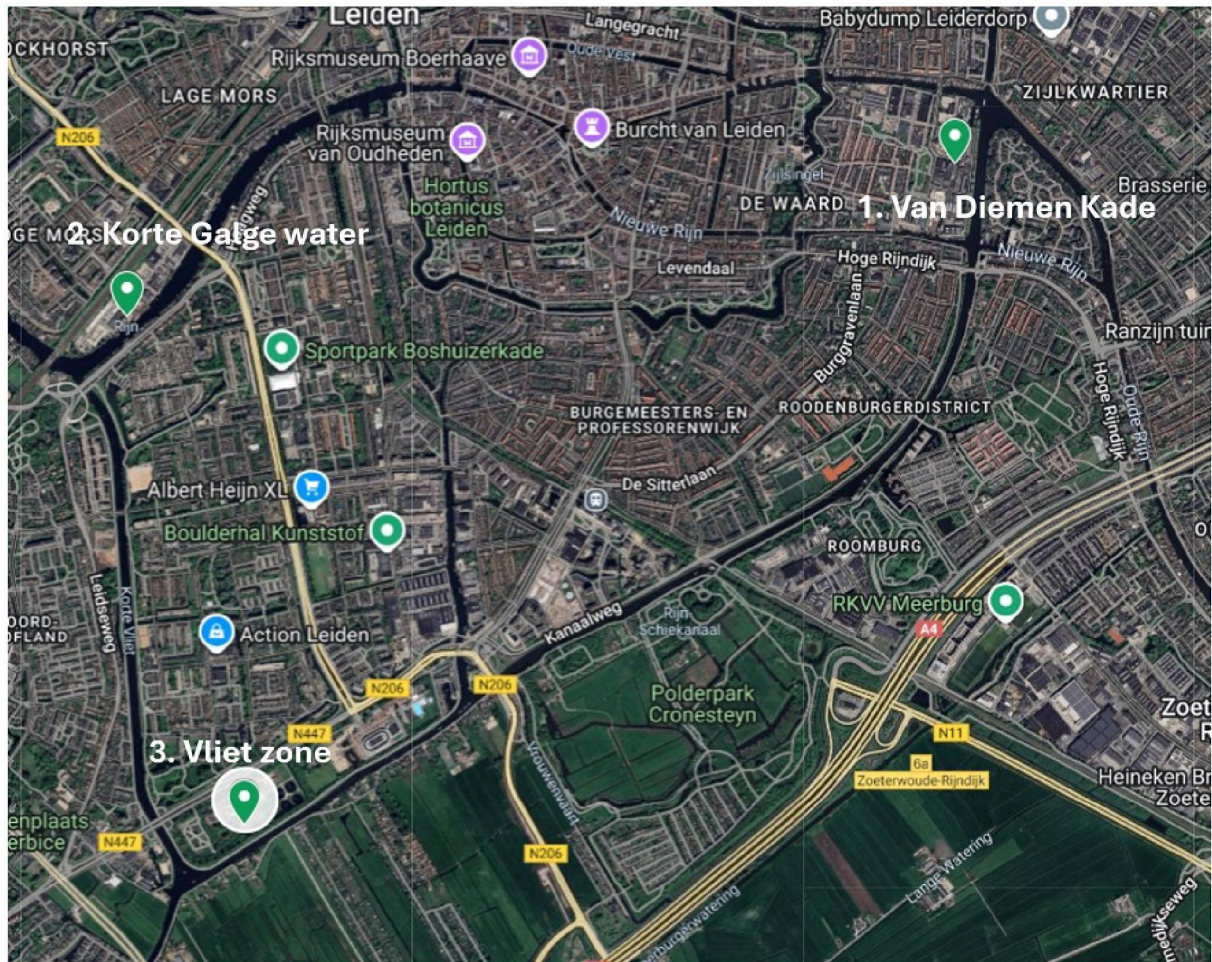

## 6. Projectorganisatie en rollen

Rol	Organisatie	Taken
Bestuurlijk opdrachtgever	Gemeente Leiden	Besluitvorming, mandaat, (co)financiering
Coördinerend projectleider	Provincie Zuid-Holland	Procesregie, afstemming, subsidies
Exploitant afvalketen	AVR	Logistiek, monitoring, rapportage
Binnenvaartvervoerder	-	Schip, bemanning, veilig afmeren
Locatiehouder	Van Diemen	Overslag, personeel (1 FTE)
Kadebeheer (landzijde)	Gemeente Leiden	Openbare ruimte, stelling
Vaarwegbeheer	Provincie Zuid-Holland	Vergunningverlening, toezicht

## 7. Vergunningen en juridische verantwoordelijkheden

Vergunning / ontheffing	Bevoegd gezag	Aanvrager
Ligplaats / afmeren duwbak	Provincie Zuid-Holland	De gene die het schip gebruikt óf AVR

<b>Tijdelijk gebruik vaarweg</b>	Provincie Zuid-Holland	Degene die het schip gebruikt óf AVR
<b>Werken in of boven water (indien van toepassing)</b>	Provincie Zuid-Holland	Provincie ZH of uitvoerende partij
<b>Tijdelijke stelling op kade</b>	Gemeente Leiden	Gemeente Leiden
<b>Gebruik openbare ruimte</b>	Gemeente Leiden	Gemeente Leiden
<b>Walstroom / elektra</b>	Gemeente Leiden	Gemeente Leiden

AVR treedt op als vergunninghouder ligplaats.

## 8. Voorzieningen (tijdelijk)

### Voorzieningen

- Tijdelijke stelling (± 3 m breed, ± 6 m hoog);
- Hoogte kade bedraagt circa 1,05 meter vanaf het waterniveau;
- Oplossing voor gelijkmatig laden (kraan of verhalen duwbak);
- Verlichting via walstroom;
- Visuele inpassing (afscherming).

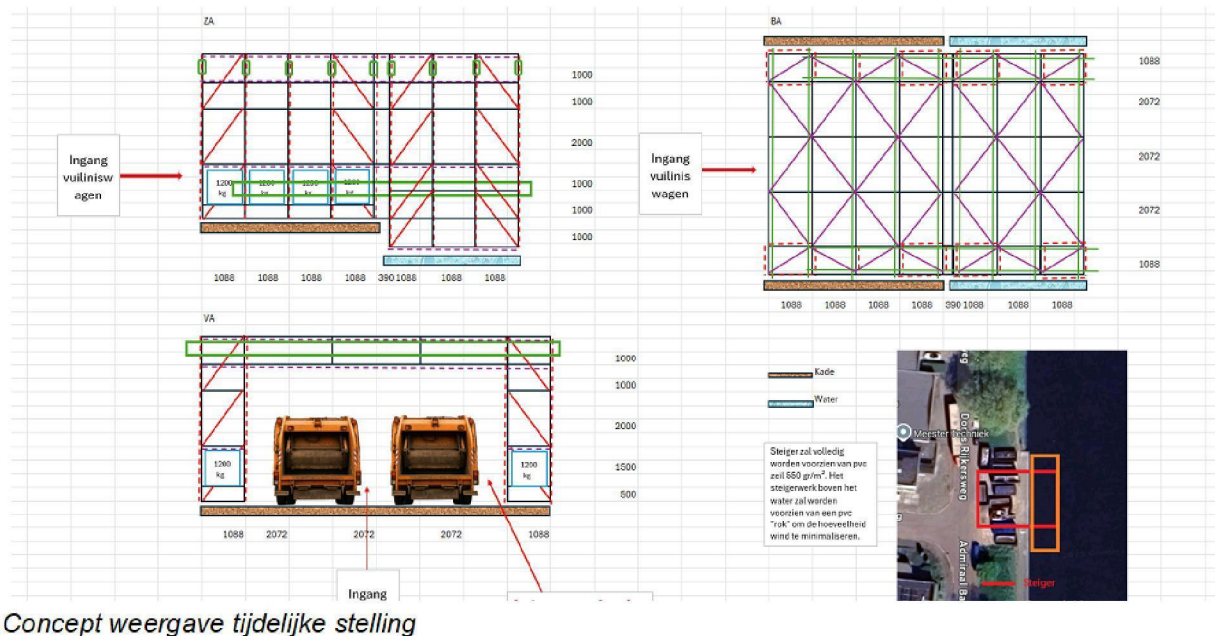

Concept weergave tijdelijke stelling

### Verhalen van de duwbak

Voor het optimaal beladen van het schip is het noodzakelijk dat deze langs de kant verhaald kan worden. Het meest handig is om aan de kade een draad te spannen en daaraan met ogen de bak vast te leggen (MHS heeft hier ervaring mee) en of gebruik te maken van het ankerspil wanneer deze aanwezig is op de bak.

### Beladen van de duwbak

Om het afval op een geleidelijke manier in de bak te krijgen kan er bijvoorbeeld iets van een glijbaan gecreëerd worden om te voorkomen dat veel stof op stijgt. De specifieke wijze van beladen dient nog verder te worden uitgewerkt.

### Indicatieve kosten

- Tijdelijke stelling 5.1.2b
- Walstroom & verlichting 5.1.2b
- Vergunningen & leges: PM;
- Extra personeel Van Diemen (1 FTE, 6–12 mnd) 5.1.2b,5.1.2e

## 9. Financiering

Mogelijke bronnen:

- Gemeente Leiden – programma Schone Lucht;
- Provincie Zuid-Holland – Realisatiepact Afval over Water;
- Eigen bijdragen (operationeel) van AVR

Voor start pilot wordt een kosten-batenanalyse opgesteld inclusief CO<sub>2</sub>-effecten.

## 10. Planning

Fase	Periode
Besluitvorming & mandaat	Februari
Vaststellen vergunninghouder ligplaats	Februari
Indienen vergunningen	Feb – mrt
Technische voorbereiding kade	Maart
Veiligheidsbeoordeling	Maart
Omgevingscommunicatie	Maart
Start pilot	Begin april
Monitoring & bijsturing	April – oktober
Tussenevaluatie	na 6 maanden
Eindrapportage	na 12 maanden

## 11. Communicatie en omgeving

- Bewoners en bedrijven worden vooraf geïnformeerd
- Vast aanspreekpunt voor meldingen
- Transparante communicatie over milieuwinst en werktijden.

## 12. Monitoring en evaluatie

### Indicatoren

- Vermeden vrachtwagenritten;
- CO<sub>2</sub>-reductie;
- Kosten per ton afval;
- Betrouwbaarheid planning;
- Overlastmeldingen



## Besluit na pilot

- Stoppen;
- Verlengen;
- Opschalen (extra locaties / hogere frequentie).

### 13. Risico's en beheersmaatregelen

Risico	Beheersmaatregel
Vergunning vertraging	Vroege afstemming, parallelle aanvragen
Onduidelijke aansprakelijkheid	Heldere vergunninghouder ligplaats
Overlast omgeving	Beperkte werktijden, visuele afscherming
Afval in water	Strikte procedures en toezicht
Kostenoverschrijding	Maandelijkse monitoring

### 14 Risico's en beheersmaatregelen

Aanbesteding afvalverwerking contract – aanbesteding door beheer, uitvraag maart 2026, ingangsdatum januari 2027;

Denk aan voorwaarden vervoer over water tbv beter benutten openbare ruimte

To: 5.1.2e | 5.1.2e | 5.1.2e | @pzh.nl]; 5.1.2e | 5.1.2e | 5.1.2e | @pzh.nl]

From: 5.1.2e | 5.1.2e

Sent: Tue 12/9/2025 8:35:47 AM

Subject: Kade van Diemen: rommelvrij laden van duwbakken

Received: Tue 12/9/2025 8:35:56 AM

[Kiephoogte container - Gemeente Leiden.jpg](#)

Beste 5.1.2e en 5.1.2e,

Tijdens het Sinterklaasweekend — ergens tussen de pepernoten en de GP van Abu Dhabi — moest ik ineens denken aan een heel praktisch vraagstuk over de kade Van Diemen: want hoe laad je een duwbak (schoon en gecontroleerd) wanneer de vrachtwagen haaks op het schip (en dus de kade) staat?

Ik gok dat je met de kiephoogte van de afvaltrucks (ca. 5,10 m) uitkomt op een overkapping van 5,5–6 m hoogte. Dat lijkt misschien fors, maar het biedt volgens mij een voordeel: die hoogte zou je kunnen benutten om een laadgoot of mini-conveyor onder te hangen, zodat het afval rechtstreeks en rommelvrij de duwbak in gaat. Bijkomend voordeel is dat dit ook werkt wanneer het schip hoger ligt dan de kade (ik ga ervan uit dat dit het geval zal zijn), omdat de goot eenvoudig op hoogte kan worden ingesteld.

Ik heb de AI er ook even een plaatje van laten maken:

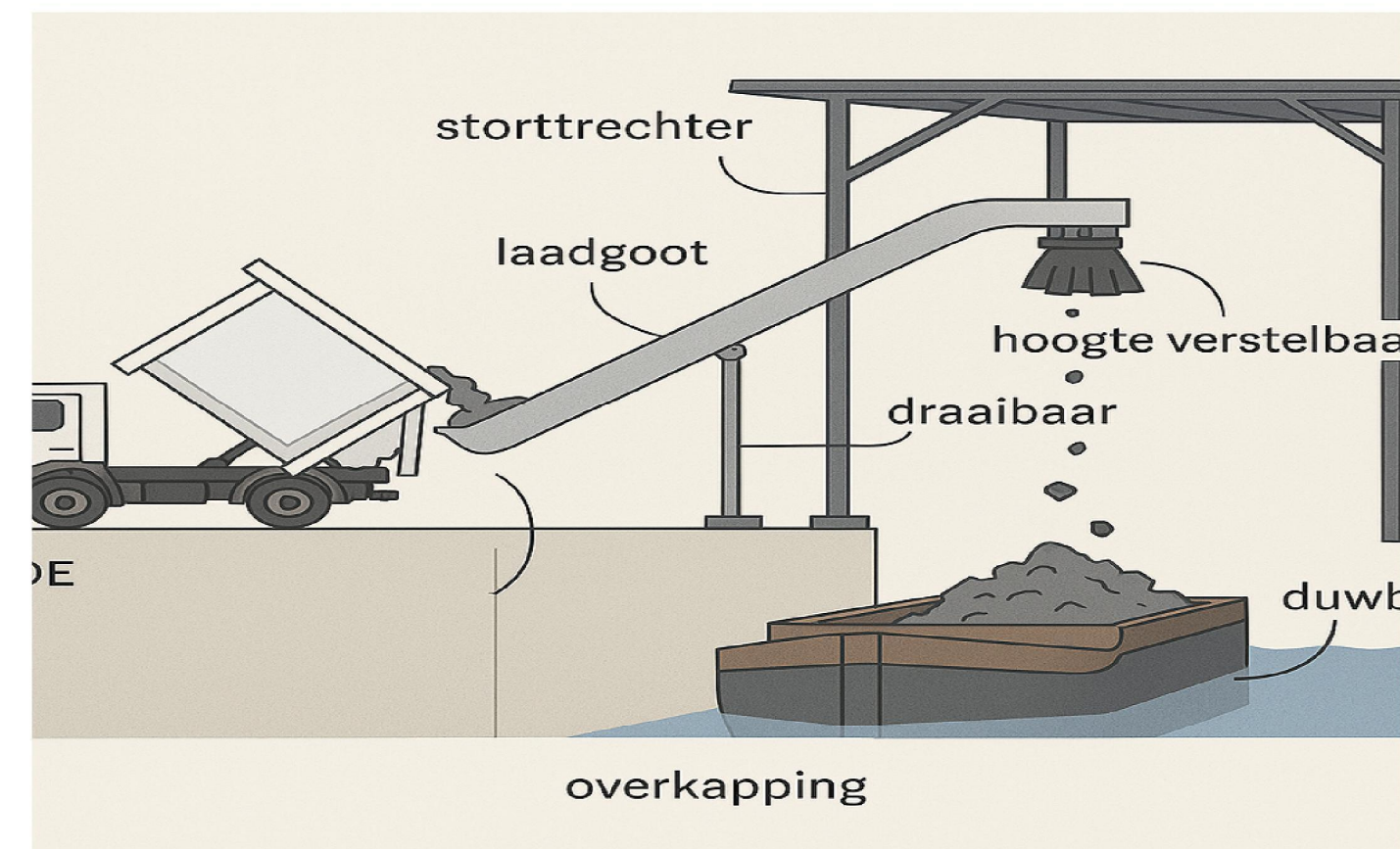

Het was een spontane inval en ik weet niet of dit aan ons is, maar ik denk wel dat wij hier tegenaan gaan lopen bij de inrichting van de pilot.

Groeten, 5.1.2e

5.1.2e  
5.1.2e

Provincie Zuid-Holland

M: 5.1.2e

**Van:** [redacted] <[redacted]@leiden.nl>  
**Verzonden:** maandag 8 december 2025 16:23  
**Aan:** [redacted] <[redacted]@avr.nl>  
**CC:** [redacted] <[redacted]@pzh.nl>; [redacted] <[redacted]@leiden.nl>; [redacted] <[redacted]@pzh.nl>; [redacted] <[redacted]@smartidservices.com>; [redacted] <[redacted]@leiden.nl>; [redacted] <[redacted]@pzh.nl>

**Onderwerp:** RE: Steigeropstelling mbt laden van een schip

[redacted],  
De container is op zijn hoogste punt 510cm (zie afbeelding), dus de tenthoogte zal minimaal 550 - 600cm moeten zijn.

Met vriendelijke groet,

[redacted]  
Gemeente Leiden  
[redacted]  
Tel: [redacted]  
Bereikbaar: Ma | Di | Wo | Vr  
[www.leiden.nl/gemeente](http://www.leiden.nl/gemeente)

---

**Van:** [redacted] <[redacted]@avr.nl>  
**Verzonden:** maandag 8 december 2025 14:22  
**Aan:** [redacted] <[redacted]@leiden.nl>  
**CC:** [redacted] <[redacted]@pzh.nl>; [redacted] <[redacted]@leiden.nl>; [redacted] <[redacted]@pzh.nl>; [redacted] <[redacted]@smartidservices.com>; [redacted] <[redacted]@leiden.nl>; [redacted] <[redacted]@pzh.nl>

**Onderwerp:** FW: Steigeropstelling mbt laden van een schip

**LET OP:** Deze e-mail is afkomstig van buiten de organisatie. Klik niet op links of open geen bijlagen, tenzij je de afzender herkent en zeker weet dat de inhoud veilig is.

Goedemiddag [redacted],  
Zie bijlage en onderstaande mail van de steigerbouwer, weet jij de kiephoogte van de voertuigen?  
@All, willen jullie ook even meekijken of dit een optie is om voor de pilot te organiseren.

Met vriendelijke groet, Kind regards,  
AVR-Afvalverwerking B.V.

[redacted]  
[redacted]  
**AVR.**  
Prof. Gerbrandyweg 10 - 3197 KK Rotterdam-Botlek  
Postbus 1120 - 3180 AC - Rozenburg (ZH)  
. M: [redacted]  
E: [redacted]@avr.nl . W: [www.avr.nl](http://www.avr.nl) . KvK: 58599843

Please consider the environment before printing this e-mail.

---

**Van:** [redacted] <[redacted]@altrad.com>  
**Verzonden:** maandag 8 december 2025 10:43  
[redacted] <[redacted]@avr.nl>

CC: 5.1.2e <5.1.2e@altrad.com>

Onderwerp: FW: Steigeropstelling mbt laden van een schip

U ontvangt niet vaak e-mail van 5.1.2e@altrad.com. [Ontdek waarom dit belangrijk is](#)

Goedemorgen 5.1.2e,

In de bijlage vind je mijn schets van de tentconstructie voor het lossen van het afval in de duwbak op de Admiraal Banckertweg in Leiden.

Kun je akkoord geven om de tekening en berekening van de tentconstructie verder uit te werken?

Daarnaast hoor ik graag wat de minimale inrijhoogte moet zijn en welke lengte steigerwerk boven het water nodig is.

Alvast bedankt!

Met vriendelijke groet/Kind regards,

5.1.2e

5.1.2e

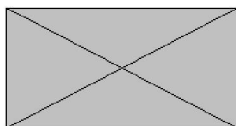

T 5.1.2e  
M 5.1.2e  
F  
E 5.1.2e@altrad.com

Drutenstraat 18  
3087 CC Rotterdam  
Zuid Holland  
<http://bnl.altradservices.com>

5.1.2e 5.1.2e 5.1.2e@avr.nl>

Sent: Thursday, December 4, 2025 2:27 PM

To: 5.1.2e <5.1.2e@altrad.com>

Subject: Steigeropstelling mbt laden van een schip

Goedemiddag 5.1.2e,

Zoals zojuist besproken hierbij mijn gegevens. Het zou prettig zijn als iemand met mij contact zou kunnen opnemen om de details voor dit project te bespreken.

Alvast bedankt!

Met vriendelijke groet, Kind regards,  
AVR-Afvalverwerking B.V.

5.1.2e

5.1.2e

**AVR.**  
Prof. Gerbrandyweg 10 - 3197 KK Rotterdam-Botlek  
Postbus 1120 - 3180 AC - Rozenburg (ZH)

. M: 5.1.2e

E: 5.1.2e@avr.nl . W: [www.avr.nl](http://www.avr.nl) . KvK: 58599843

Please consider the environment before printing this e-mail.

467462

0025

5.1.2e

5.1.2e

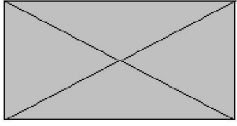

T  
M 5.1.2e  
F  
E 5.1.2e @altrad.com

Drutenstraat 18  
3087CC Rotterdam  
Zuid-Holland  
<http://bnl.altradservices.com>

Follow us on



[Email Disclaimer](#)

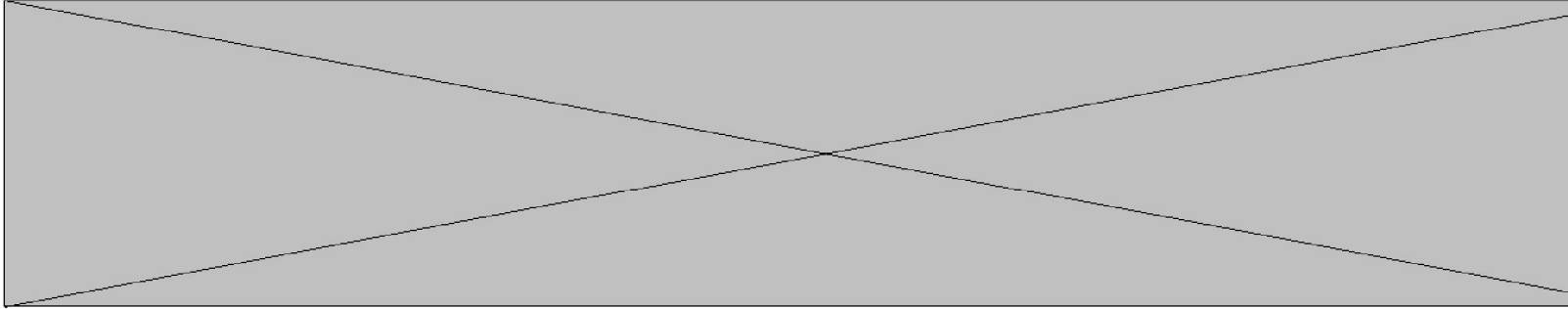

To: 5.1.2e 5.1.2e | 5.1.2e @pzh.nl]  
From: 5.1.2e  
Sent: Wed 1/21/2026 3:04:36 PM  
Subject: Laden afval  
Received: Wed 1/21/2026 3:04:51 PM  
[IMG 1695.jpg](#)  
[IMG 1696.jpg](#)

Hoi 5.1.2e,

Ik ben vanochtend even gedoken in kiepsteigers en andere overslagmogelijkheden voor Leiden. Ik weet dat in Weurt door Daanen Shipping gebruik gemaakt werd van een kiepsteiger zoals ik dat mij ook voor mij zag voor Leiden. Ik kreeg ze vandaag niet te pakken, maar zo een dergelijke opzet met ook containers aan de beide zijden als wand kan ook goed werken. Zie foto's in de bijlagen.

Verder heb ik even gesproken met een contact van mij in Limburg. 5.1.2e 5.1.2e Zie onderstaand zijn antwoord. Ik denk dat het raadzaam is om eens contact op te nemen met 5.1.2e voor de huur van een tijdelijk kiepsteiger. De opties met een ponton lijken mij wat te groot.

Op 2 februari heb ik een kennismaking met de voor jou wel bekende 5.1.2e van infradelivery. Zij hebben net als 5.1.2e van gemert een "bak" waar je met de vrachtwagen in kunt rijden en storten om het vervolgens met de kraan over te slaan.

Doe er je voordeel mee!

Met hartelijke groet,

5.1.2e

5.1.2e



Logistic Navigators  
Alliance is Power

T: 5.1.2e  
E: 5.1.2e @logisticnavigators.nl

Schoorweg 25  
6129 BP Urmond

---

**Van:** 5.1.2e <5.1.2e@wessem.com>  
**Verzonden:** Woensdag, 21 Januari, 2026 13:19  
**Aan:** 5.1.2e <5.1.2e@logisticnavigators.nl>  
**Onderwerp:** overslag

Hoi 5.1.2e,

Zoals besproken:

Mobiele inrijbak/overslagbak bij Wessem.  
Deze hebben wij zelf laten maken.

Maar ze zijn ook te koop:  
467463

0026



[Home - Janson Bridging](#)      huur van kiepsteigers

[Waterwerken - GM Damsteegt](#)    huur laadpontons

[Overslag en transport – J. den Boer](#)    huur overslagpontons





Met vriendelijke groet,

5.1.2e

5.1.2e

**WESSEM PORT SERVICES GROUP BV**

BUITENHAVENWEG 7, 6171 DW **5.1.2e** | POSTBUS 196, 6170 AD **5.1.2e**

TEL **5.1.2e** | GSM **5.1.2e** | [WWW.WESSEM.COM](http://WWW.WESSEM.COM)



Op al onze offertes zijn de algemene voorwaarden WPS Group van toepassing, zie link: [algemene voorwaarden](#)





To: 5.1.2e 5.1.2e 5.1.2e @pzh.nl]  
Cc: 5.1.2e 5.1.2e 5.1.2e @pzh.nl]; 5.1.2e 5.1.2e 5.1.2e @smartidservices.com]; 5.1.2e  
Eric 5.1.2e @leiden.nl]  
From: 5.1.2e  
Sent: Thur 10/16/2025 10:57:27 AM  
Subject: RE: Afval over water - Leiden  
Received: Thur 10/16/2025 10:57:39 AM

Super als wij ook onze kant van het verhaal kunnen toelichten waar wij denken dat juist de win-win mogelijk is, met recht doen aan de zorg die er leeft

Digitaal of fysiek, maakt me niet uit, desnoods kom ik naar Den Haag, ook goed

Met vriendelijke groet,

5.1.2e

Gemeente Leiden

5.1.2e

Cluster Stedelijke Ontwikkeling  
Afdeling Duurzame Leefomgeving

5.1.2e

Ma |Di |Wo|Do|Vr

[www.leiden.nl/gemeente](http://www.leiden.nl/gemeente)

[Steden bevoorraden zonder CO2-uitstoot - Gemeente Leiden](#)

Eerst besparen, wat je niet gebruikt hoef je ook niet op te wekken, direct winst

---

Van: 5.1.2e 5.1.2e 5.1.2e @pzh.nl>

Verzonden: donderdag 16 oktober 2025 11:41

Aan: 5.1.2e <5.1.2e @leiden.nl>

CC: 5.1.2e <5.1.2e @pzh.nl>; 5.1.2e <5.1.2e @smartidservices.com>

Onderwerp: Afval over water - Leiden

U ontvangt niet vaak e-mail van 5.1.2e @pzh.nl. [Ontdek waarom dit belangrijk is](#)

**LET OP:** Deze e-mail is afkomstig van buiten de organisatie. Klik niet op links of open geen bijlagen, tenzij je de afzender herkent en zeker weet dat de inhoud veilig is.

Dag 5.1.2e,

Ik kom graag nog even bij je in de lucht naar aanleiding van ons gesprek bij Avalex over de kadefaciliteiten in Leiden. Ik heb later nog even met 5.1.2e gesproken en het is blijkbaar toch wel een complex verhaal. Ik heb bij AVR navraag gedaan dat als er in Leiden een kade is of zij deze dan zouden willen gebruiken. Daarop geven zij aan dat ze dat zeker willen doen als er in de aanbesteding ook geëist wordt dat het over water afgevoerd wordt. In Den Haag is deze eis neergelegd om een gedeelte over water te vervoeren.

Uiteindelijk moet er dus een business case gemaakt worden over hoeveel volume zou via deze kade afgevoerd kunnen worden en rechtvaardig dat de investering in het geschikt maken van de kade.

Als je ervoor openstaat zou ik graag een gesprek (misschien wel nogmaals) met je hierover willen hebben. Eventueel zou ik [5.1.2e] (AVR) hiervoor mee kunnen nemen om zijn ervaringen van DH te delen.

Ik zie je reactie graag tegemoet.

Alvast veel dank.

Met vriendelijke groet,

[5.1.2e] [5.1.2e]

[5.1.2e]



M [5.1.2e]  
E [5.1.2e]@pzh.nl

Werkdagen: ma, di, wo-ochtend, do, vr-ochtend  
[Film Joint Corridors Zuid-Holland](#)  
[Werkzaamheden ZH](#)

**To:** 5.1.2e 5.1.2e 5.1.2e @pzh.nl]; 5.1.2e 5.1.2e @leiden.nl]; 5.1.2e  
Wesselink[ 5.1.2e @pzh.nl]; 5.1.2e 5.1.2e 5.1.2e @smartidservices.com]; e.jellema2[ 5.1.2e @leiden.nl]; 5.1.2e van  
Hameren[ 5.1.2e @pzh.nl]; 5.1.2e 5.1.2e @leiden.nl]; 5.1.2e 5.1.2e van[ 5.1.2e @leiden.nl]  
**From:** 5.1.2e 5.1.2e  
**Sent:** Fri 3/13/2026 11:28:22 AM  
**Subject:** RE: Afval over water Leiden - 6  
**Received:** Fri 3/13/2026 11:28:34 AM

Allen,

Ik heb contact gehad met 5.1.2e van Kuiper & Burger, het adviesbureau dat wij vanuit AVR vaker inschakelen voor vergunningszaken. Hij geeft aan dat dit op het eerste gezicht geen hele ingewikkelde casus lijkt, maar dat hij wel enkele stukken nodig heeft om dit goed te kunnen beoordelen.

Het gaat om de volgende documenten met betrekking tot de kade:

- De aanvraag van de vergunning, inclusief bijbehorende stukken zoals bijvoorbeeld het geluidsrapport, geurrapport e.d.
- Het besluit van de Omgevingsdienst met betrekking tot het toekennen van de vergunning.

Wanneer zij deze stukken hebben ontvangen, kunnen zij deze bestuderen en met een plan van aanpak komen, inclusief een eerste inschatting van wat wel en niet mogelijk is. Op basis daarvan kunnen zij ook een kostenindicatie afgeven.

Mijn vraag is: wie kan deze stukken aanleveren? Dan kan ik ze direct doorzetten naar Kuiper & Burger.

Met vriendelijke groet, Kind regards,  
AVR-Afvalverwerking B.V.

5.1.2e

5.1.2e



Prof. Gerbrandyweg 10 - 3197 KK Rotterdam-Botlek  
Postbus 1120 - 3180 AC - Rozenburg (ZH)

. M: 5.1.2e

E: 5.1.2e @avr.nl . W: [www.avr.nl](http://www.avr.nl) . KvK: 58599843

**Please consider the environment before printing this e-mail.**

To: 5.1.2e 5.1.2e 5.1.2e @pzh.nl]; 5.1.2e 5.1.2e 5.1.2e @pzh.nl]; 5.1.2e  
5.1.2e | 5.1.2e @smartidsservices.com]; 5.1.2e 5.1.2e @leiden.nl]; 5.1.2e | 5.1.2e 5.1.2e @pzh.nl]; 5.1.2e 5.1.2e  
5.1.2e 5.1.2e @avr.nl]; 5.1.2e 5.1.2e @leiden.nl]; 5.1.2e 5.1.2e 5.1.2e 5.1.2e @leiden.nl]  
From: Botter, 5.1.2e  
Sent: Tue 3/17/2026 11:59:38 AM  
Subject: RE: Afval over water Leiden - 6 - ter info afstemming bij Van Diemen do 29 mrt agenda  
Received: Tue 3/17/2026 11:59:48 AM

Afstemming bij Van Diemen is volgende week donderdag (op verzoek van 5.1.2e )

Agenda:  
Gebruik kade, wat moet andere locatie krijgen;  
Vergunning huidige gebruik;  
Electra voor o.a. laadpaal op aansluiting van Diemen, na pilot te benutten voor elektrificeren vrachtwagens  
Van Diemen, zonder nieuwe aansluiting aan te vragen (kost anders 2 jaar en beschikbaarheid vermogen is er)

Met vriendelijke groet,

5.1.2e

Gemeente Leiden

5.1.2e

Cluster Stedelijke Ontwikkeling  
Afdeling Duurzame Leefomgeving

5.1.2e

Ma | Di | Wo | Do | Vr

[www.leiden.nl/gemeente](http://www.leiden.nl/gemeente)

[Steden bevoorraden zonder CO2-uitstoot - Gemeente Leiden](#)

Eerst besparen, wat je niet gebruikt hoeft je ook niet op te wekken, direct winst

*Al ruim een eeuw geleden stelde econoom Arthur Pigou een simpele vraag: wat als vervuiling niet gratis was? Zijn antwoord "geef maatschappelijke schade een prijs" vormt nog altijd de basis van CO<sub>2</sub>-beprijzing.*

Van: 5.1.2e 5.1.2e 5.1.2e @pzh.nl>

Verzonden: dinsdag 17 maart 2026 11:53

Aan: 5.1.2e <5.1.2e @leiden.nl>; 5.1.2e <5.1.2e @pzh.nl>; 5.1.2e  
<5.1.2e @smartidsservices.com>; 5.1.2e <5.1.2e @leiden.nl>; 5.1.2e <5.1.2e @pzh.nl>; 5.1.2e  
5.1.2e <5.1.2e @avr.nl>; 5.1.2e <5.1.2e @leiden.nl>; 5.1.2e <5.1.2e @leiden.nl>

Onderwerp: Afval over water Leiden - 6

**LET OP:** Deze e-mail is afkomstig van buiten de organisatie. Klik niet op links of open geen bijlagen, tenzij je de afzender herkent en zeker weet dat de inhoud veilig is.

Dame en Heren,

Hierbij ons verslag van gisteren.

**Vaste agenda**

Ik stel voor om een vaste agenda op te nemen:

1. Actielijst, veelal komen deze terug op de agenda.

467470 Opstelling

0031

- a. Opstelling
- b. Kosten
- c. MKBA

- 3. Vaarstemmingen
- 4. Vergunningen

- a. Leiden
- b. PZH

- 5. Financiering
- 6. Communicatie

### Financiering

Na het overleg hebben PZH-Leiden gesproken over de financiering van het geheel.

Het volgende idee wordt verder uitgewerkt:

PZH betaalt Leiden. We proberen 5.1.2b vrij te maken vanuit het realisatiepact. Vanuit deze 5.1.2b verwachten wij dat de volgende kosten gedragen kunnen worden:

- 1. Transportband
- 2. Overkapping
- 3. Mannetje
- 4. Elektra
- 5. Aanvragen vergunningen
- 6. MKBA

De transportkosten (in dit geval varen) blijven bij AVR liggen.

Met vriendelijke groet,

5.1.2e 5.1.2e

5.1.2e



M 5.1.2e  
E 5.1.2e @pzh.nl

Werkdagen: ma, di, wo-ochtend, do, vr-ochtend

[Film Joint Corridors Zuid-Holland](#)

[Werkzaamheden ZH](#)

To: 5.1.2e 5.1.2e 5.1.2e @pzh.nl]  
From: 5.1.2e  
Sent: Tue 12/16/2025 12:30:53 PM  
Subject: RE: Budgetindicatie pilot opstelling  
Received: Tue 12/16/2025 12:30:58 PM

Ja de kade aan het Rijn-Schiekanaal is van PZH. Als je de bocht omgaat op de Oude Rijn (bakboord, dus linksaf □\* ) naar de Sumatrabrug dan valt dat onder Leiden. De kade aan de kopse kant (Admiraal Helfrichweg 22) valt dus ook onder Leiden.

Van: 5.1.2e 5.1.2e 5.1.2e @pzh.nl>  
Verzonden: dinsdag 16 december 2025 13:25  
Aan: 5.1.2e <5.1.2e @pzh.nl>; 5.1.2e <5.1.2e @pzh.nl>  
Onderwerp: RE: Budgetindicatie pilot opstelling

5.1.2e even om het te begrijpen de kade bij Van Diemen valt onder PZH?

Van: 5.1.2e <5.1.2e @pzh.nl>  
Verzonden: dinsdag 16 december 2025 09:03  
Aan: 5.1.2e 5.1.2e 5.1.2e @pzh.nl>; 5.1.2e <5.1.2e @pzh.nl>  
Onderwerp: RE: Budgetindicatie pilot opstelling

Ook belangrijk om te melden dat deze kade onder PZH valt en er een vergunning/ontheffing moet worden ingediend. 5.1.2e gaf aan dat de noordelijke kade onder de gemeente Leiden valt en dat dan die ontheffing/vergunning niet van ons af hoeft te komen.

Van: 5.1.2e 5.1.2e 5.1.2e @pzh.nl>  
Verzonden: dinsdag 16 december 2025 08:51  
Aan: 5.1.2e <5.1.2e @pzh.nl>; 5.1.2e <5.1.2e @leiden.nl>; 5.1.2e <5.1.2e @smartidservices.com>; 5.1.2e <5.1.2e @leiden.nl>; 5.1.2e <5.1.2e @pzh.nl>; 5.1.2e <5.1.2e @pzh.nl>; 5.1.2e <5.1.2e @pzh.nl>; 5.1.2e <5.1.2e @pzh.nl>; 5.1.2e <5.1.2e @pzh.nl>; 5.1.2e <5.1.2e @pzh.nl>  
Onderwerp: RE: Budgetindicatie pilot opstelling

Belangrijk om hierbij te vermelden is dat naast de stelling ook een schip in de vaart moet komen. AVR heeft aangegeven dat ze dat graag ook samen met MHS zouden willen oppakken. Dus hiermee wordt de koppeling gemaakt tussen het project afval over water en MHS heel natuurlijk gemaakt.

Van: 5.1.2e <5.1.2e @pzh.nl>  
Verzonden: maandag 15 december 2025 22:52  
Aan: 5.1.2e 5.1.2e 5.1.2e @pzh.nl>; 5.1.2e <5.1.2e @leiden.nl>; 5.1.2e <5.1.2e @smartidservices.com>; 5.1.2e <5.1.2e @leiden.nl>; 5.1.2e <5.1.2e @pzh.nl>; 5.1.2e <5.1.2e @pzh.nl>; 5.1.2e <5.1.2e @pzh.nl>; 5.1.2e <5.1.2e @pzh.nl>; 5.1.2e <5.1.2e @pzh.nl>  
Onderwerp: RE: Budgetindicatie pilot opstelling

Hoi allen,

Onlangs hebben we overleg gehad met de gemeente Leiden en de AVR. Onderwerp was een living lab/pilot afval over water vanuit Leiden. Als eerste hebben we het gehad over het vervoeren van containers met afval over water. Om verschillende redenen zal het vervoeren van afval in containers geen structurele oplossing bieden. Vandaar dat is besloten om de living lab uit te voeren met het los storten van afval in duwbakken. Dit is logistiek de beste oplossing. Echter los storten in stedelijk gebied vereist veelal flinke investeringen in hallen en overkappingen (zie AVR Binckhorst) om de hinder voor onder andere omwonenden zoveel als mogelijk te beperken. Om toch op korte termijn te kunnen starten is er gekeken of er een steiger constructie kan worden gerealiseerd die de hinder voor omwonenden en het wegwaaien van afval kan beperken. Bijgevoegd een ontwerp, de kosten bedragen 467471,11 die in onderstaande mail kunnen lezen 5.1.2b

Dit lijkt veel geld maar is het niet als dit het storten op meerdere kades in de regio Leiden mogelijk maakt. Tijdens de living lab kan er ervaring worden opgedaan niet alleen met het varen maar dus ook met het gebruik van de steigerconstructie en de effecten op de omgeving (vergunningen etc).

Gezien de vele onzekerheden en het innovatieve karakter lijkt het me niet dat de AVR op dit moment deze kosten(alleen) zal willen dragen.

Mijn idee zou dan ook zijn dat de overheden deze constructie aanschaffen en onder voorwaarden (lease) beschikbaar stellen voor het livinglab.

Er wordt gevaren naar rotterdam en de wegen rond rotterdam worden daardoor verlost van veel zwaar verkeer, zou dit iets zijn voor het realisatie pact Rotterdam of mogelijk met wat fantasie de spuk kademuur regeling of gewoon een subsidie. Moet alleen wel een beetje snel worden geregeld om de living lab snel te kunnen starten, hoor graag wat jullie ervan vinden

Gr 5.1.2e

Van: 5.1.2e <5.1.2e@avr.nl>

Verzonden: vrijdag 12 december 2025 14:09

Aan: 5.1.2e 5.1.2e 5.1.2e @pzh.nl; 5.1.2e <5.1.2e@leiden.nl>; 5.1.2e  
<5.1.2e@pzh.nl>; 5.1.2e <5.1.2e@smartidservices.com>; 5.1.2e <5.1.2e@leiden.nl>; 5.1.2e  
5.1.2e <5.1.2e@pzh.nl>; 5.1.2e <5.1.2e@leiden.nl>

CC: 5.1.2e <5.1.2e@avr.nl>; 5.1.2e <5.1.2e@avr.nl>

Onderwerp: FW: Budgetindicatie pilot opstelling

Goedemiddag Allen,

Hierbij de offerte van de steigerbouwer, het totaalbedrag voor het plaatsen en verwijderen van de constructie in Leiden komt op: € 5.1.2e Er kan nog het eea worden geoptimaliseerd zoals afmetingen en type folie.

Al met al een heel bedrag, laat maar weten wat jullie mening is en of het zin heeft om hier verder stappen in te zetten.

Met vriendelijke groet, Kind regards,  
AVR-Afvalverwerking B.V.

5.1.2e

5.1.2e



Prof. Gerbrandyweg 10 - 3197 KK Rotterdam-Botlek  
Postbus 1120 - 3180 AC - Rozenburg (ZH)

M: 5.1.2e

E: 5.1.2e @avr.nl . W: [www.avr.nl](http://www.avr.nl) . KvK: 58599843

Please consider the environment before printing this e-mail.

Van: 5.1.2e <5.1.2e@altrad.com>

Verzonden: vrijdag 12 december 2025 08:28

Aan: 5.1.2e <5.1.2e@avr.nl>

CC: 5.1.2e <5.1.2e@altrad.com>

Onderwerp: Budgetindicatie pilot opstelling

U ontvangt niet vaak e-mail van 5.1.2e@altrad.com. [Ontdek waarom dit belangrijk is](#)

Geachte 5.1.2e,

In de bijlage treft u ons budget voor de steigerwerkzaamheden ten behoeve van het transporteren van afval over water te Leiden

Eventuele vragen of opmerkingen zie ik graag tegemoet.

Met vriendelijke groet/Kind regards,

5.1.2e

5.1.2e

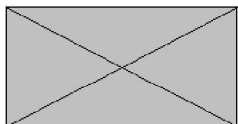

T 5.1.2e  
M 5.1.2e  
F  
E 5.1.2e@altrad.com

Drutenstraat 18  
3087 CC Rotterdam  
Zuid Holland  
<http://bnl.altradservices.com>

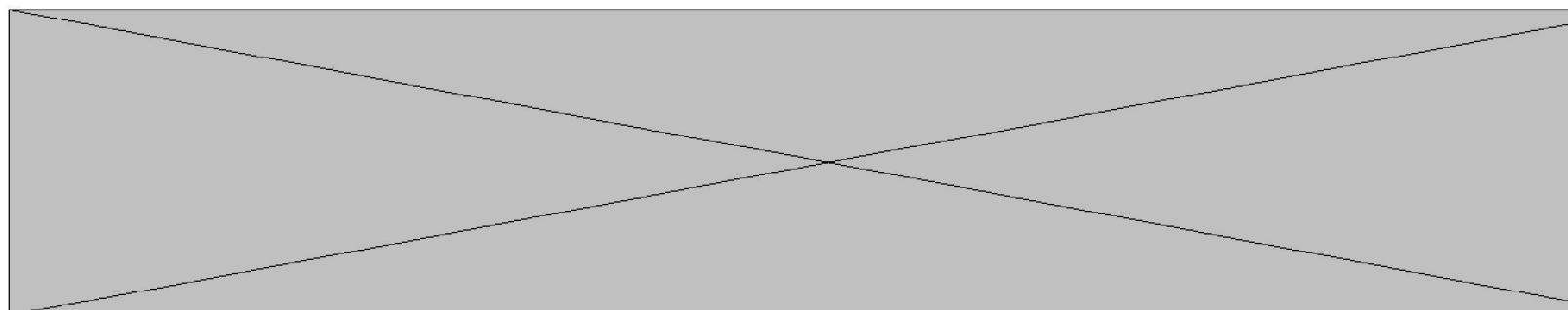



kosten(alleen) zal willen dragen.

Mijn idee zou dan ook zijn dat de overheden deze constructie aanschaffen en onder voorwaarden (lease) beschikbaar stellen voor het livinglab.

Er wordt gevaren naar rotterdam en de wegen rond rotterdam worden daardoor verlost van veel zwaar verkeer, zou dit iets zijn voor het realisatie pact Rotterdam of mogelijk met wat fantasie de spuk kademuur regeling of gewoon een subsidie. Moet alleen wel een beetje snel worden geregeld om de living lab snel te kunnen starten, hoor graag wat jullie ervan vinden

Gr 5.1.2e

**Van:** 5.1.2e <5.1.2e@avr.nl>  
**Verzonden:** vrijdag 12 december 2025 14:09  
**Aan:** 5.1.2e van de Loo <5.1.2e@pzh.nl>; 5.1.2e <5.1.2e@leiden.nl>; 5.1.2e <5.1.2e@pzh.nl>; 5.1.2e <5.1.2e@smartidservices.com>; 5.1.2e <5.1.2e@leiden.nl>; 5.1.2e <5.1.2e@pzh.nl>; 5.1.2e <5.1.2e@leiden.nl>  
**CC:** 5.1.2e <5.1.2e@avr.nl>; 5.1.2e <5.1.2e@avr.nl>  
**Onderwerp:** FW: Budgetindicatie pilot opstelling

Goedemiddag Allen,

Hierbij de offerte van de steigerbouwer, het totaalbedrag voor het plaatsen en verwijderen van de constructie in Leiden komt op: € 5.1.2b Er kan nog het eea worden geoptimaliseerd zoals afmetingen en type folie.

Al met al een heel bedrag, laat maar weten wat jullie mening is en of het zin heeft om hier verder stappen in te zetten.

Met vriendelijke groet, Kind regards,  
AVR-Afvalverwerking B.V.

5.1.2e  
5.1.2e



Prof. Gerbrandyweg 10 - 3197 KK Rotterdam-Botlek  
Postbus 1120 - 3180 AC - Rozenburg (ZH)  
. M: 5.1.2e  
E: 5.1.2e@avr.nl . W: [www.avr.nl](http://www.avr.nl) . KvK: 58599843

Please consider the environment before printing this e-mail.

**Van:** 5.1.2e <5.1.2e@altrad.com>  
**Verzonden:** vrijdag 12 december 2025 08:28  
**Aan:** 5.1.2e <5.1.2e@avr.nl>  
467472 5.1.2e <5.1.2e@altrad.com>

U ontvangt niet vaak e-mail van [redacted] 5.1.2e [redacted]@altrad.com. [Ontdek waarom dit belangrijk is](#)

Geachte [redacted] 5.1.2e,

In de bijlage treft u ons budget voor de steigerwerkzaamheden ten behoeve van het transporteren van afval over water te Leiden  
Eventuele vragen of opmerkingen zie ik graag tegemoet.

Met vriendelijke groet/Kind regards,

[redacted] 5.1.2e

[redacted] 5.1.2e

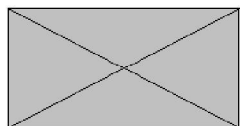

T [redacted] 5.1.2e  
M [redacted] 5.1.2e  
F  
E [redacted] 5.1.2e @altrad.com

Drutenstraat 18  
3087 CC Rotterdam  
Zuid Holland  
<http://bnl.altradservices.com>

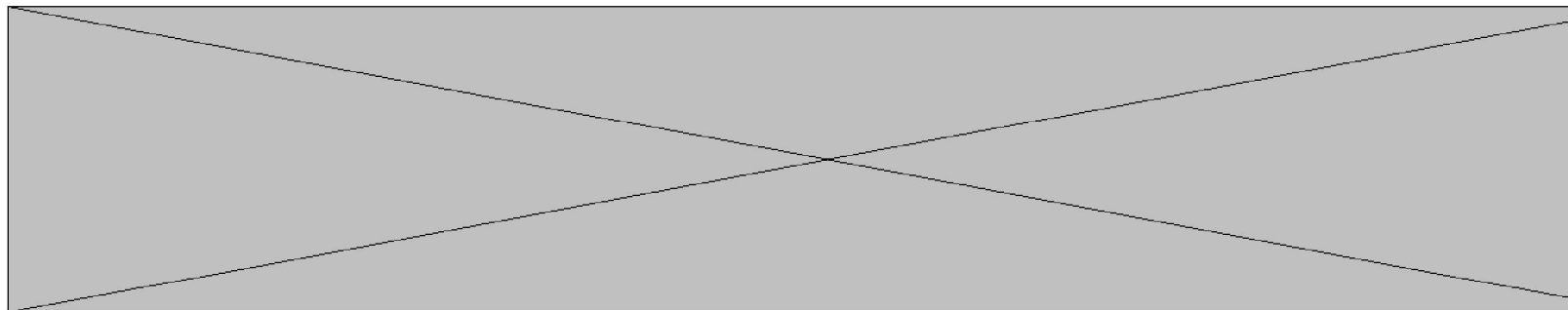

To: 5.1.2e 5.1.2e 5.1.2e @pzh.nl]  
From: 5.1.2e  
Sent: Tue 12/2/2025 2:21:40 PM  
Subject: RE: def Leiden/afval Afstemmingproces om tot pilot te komen (donderdag werkt 5.1.2e niet)  
Received: Tue 12/2/2025 2:22:21 PM  
[Kade De Waard Leiden.docx](#)

Hoi 5.1.2e,

In de bijlage een overzicht van datgene van wat ik tot nu toe heb kunnen vinden over 'Kade De Waard' (zo noem ik deze maar want heeft geen specifieke naam). Ik heb (nog) geen eigendomsgegevens kunnen vinden maar ik ga ervan uit – omdat in het gratis kadaster alle straten van het bedrijventerrein werd weergegeven – dat dit de gemeente Leiden is (als onderdeel van de openbare ruimte).

Groeten, 5.1.2e

5.1.2e  
Beleidsmedewerker binnenvaart  
Provincie Zuid-Holland  
M: 5.1.2e

---

Van: 5.1.2e 5.1.2e 5.1.2e @pzh.nl>  
Verzonden: maandag 1 december 2025 16:56  
Aan: 5.1.2e <5.1.2e@leiden.nl>; 5.1.2e <5.1.2e@pzh.nl>; 5.1.2e <5.1.2e@smartidservices.com>; 5.1.2e <5.1.2e@leiden.nl>; 5.1.2e <5.1.2e@pzh.nl>; 5.1.2e <5.1.2e@avr.nl>  
CC: 5.1.2e <5.1.2e@leiden.nl>  
Onderwerp: def Leiden/afval Afstemmingproces om tot pilot te komen (donderdag werkt 5.1.2e niet)

Ter voorbereiding op woensdag.  
Stuur ik graag even deze foto's alvast.



Met vriendelijke groet,

5.1.2e 5.1.2e

5.1.2e



M 5.1.2e  
E 5.1.2e @pzh.nl





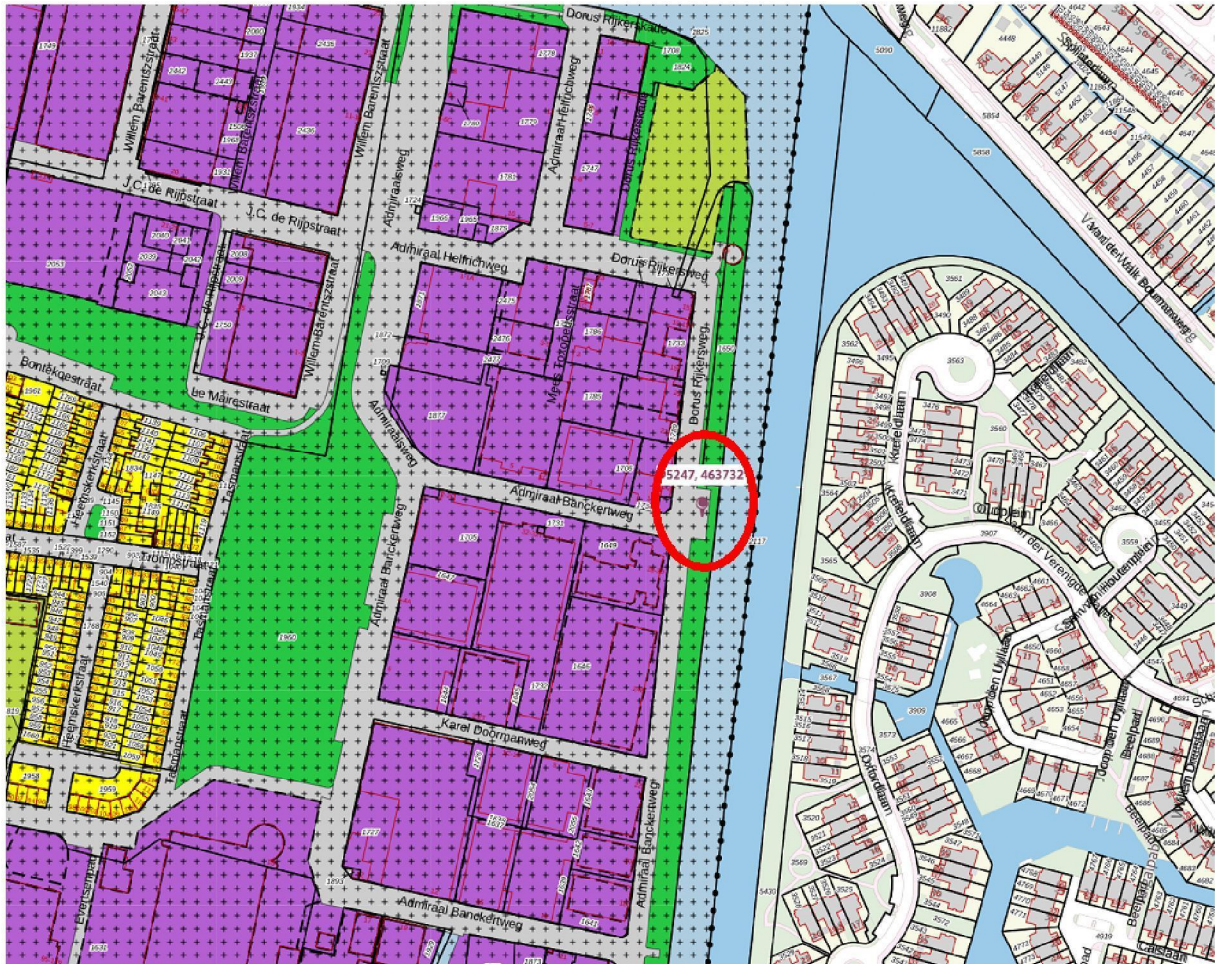

## Bouwregels

Bouw is beperkt toegestaan tot:

- Verkeersmeubilair (lantaarnpalen, verkeersborden)
- Kleine bouwwerken t.b.v. nutsvoorzieningen
- Brugconstructies

Max. bouwhoogte: per categorie opgenomen in het plan, maar doorgaans zeer beperkt (< 3 m)

## Gebruik en functie-eisen

- Gebruik volgens bestemming vereist: het terrein mag enkel gebruikt worden voor verkeersdoeleinden of als openbare verblijfsruimte.
- Strijdig gebruik is verboden (zoals parkeren van boten buiten ligplaatsen, opslag, bewoning of bedrijvigheid).

Er zijn geen dubbelbestemmingen of bijzondere aanduidingen actief op dit specifieke perceel (zoals archeologie of milieuzone), volgens het plan op deze coördinaten



To: 5.1.2e 5.1.2e 5.1.2e @pzh.nl]  
From: 5.1.2e  
Sent: 5.1.2e 12/2/2025 7:51:49 AM  
Subject: RE: def Leiden/afval Afstemmingproces om tot pilot te komen (donderdag werkt 5.1.2e niet)  
Received: Tue 12/2/2025 7:51:58 AM

Ha 5.1.2e,

Heb je ter voorbereiding wellicht nog wat aanvullende informatie over de containers/boot?

Met vriendelijke groet,

5.1.2e  
Gemeente Leiden  
5.1.2e  
Tel: 5.1.2e  
Bereikbaar: Ma | Di | Wo | Vr  
[www.leiden.nl/gemeente](http://www.leiden.nl/gemeente)

Van: 5.1.2e 5.1.2e 5.1.2e @pzh.nl>  
Verzonden: maandag 1 december 2025 16:56  
Aan: 5.1.2e <5.1.2e @leiden.nl>; 5.1.2e <5.1.2e @pzh.nl>; 5.1.2e  
<5.1.2e @smartidservices.com>; 5.1.2e <5.1.2e @leiden.nl>; 5.1.2e <5.1.2e @pzh.nl>; 5.1.2e  
5.1.2e <5.1.2e @avr.nl>  
CC: 5.1.2e <5.1.2e @leiden.nl>  
Onderwerp: def Leiden/afval Afstemmingproces om tot pilot te komen (donderdag werkt 5.1.2e niet)

**LET OP:** Deze e-mail is afkomstig van buiten de organisatie. Klik niet op links of open geen bijlagen, tenzij je de afzender herkent en zeker weet dat de inhoud veilig is.

Ter voorbereiding op woensdag.  
Stuur ik graag even deze foto's alvast.



Met vriendelijke groet,

5.1.2e 5.1.2e  
5.1.2e



M 5.1.2e  
467476 5.1.2e @pzh.nl

Werkdagen: ma, di, wo-ochtend, do, vr-ochtend

[Film Joint Corridors Zuid-Holland](#)

[Werkzaamheden ZH](#)

To: 5.1.2e 5.1.2e @leiden.nl; 5.1.2e 5.1.2e @pzh.nl; 5.1.2e  
5.1.2e 5.1.2e @pzh.nl; 5.1.2e 5.1.2e @leiden.nl; 5.1.2e 5.1.2e  
5.1.2e 5.1.2e @avr.nl; 5.1.2e 5.1.2e @leiden.nl; 5.1.2e 5.1.2e @leiden.nl  
From: 5.1.2e 5.1.2e  
Sent: Thur 3/5/2026 10:03:48 AM  
Subject: RE: Infra delivery stelt andere kade voor  
Received: Thur 3/5/2026 10:03:52 AM

Goedemorgen,

Mag ik daaraan toevoegen dat de vaarweg hier hoogstwaarschijnlijk onder de gemeente Leiden valt.

Met vriendelijke groet,

5.1.2e

5.1.2e

5.1.2e



M 5.1.2e  
E 5.1.2e @pzh.nl  
[www.zuid-holland.nl/contact](http://www.zuid-holland.nl/contact)

Werkdagen: ma, di, wo, do, vr

Krachtig Zuid-Holland

---

Van: 5.1.2e <5.1.2e@leiden.nl>  
Verzonden: donderdag 5 maart 2026 09:41  
Aan: 5.1.2e 5.1.2e 5.1.2e @pzh.nl; 5.1.2e <5.1.2e@pzh.nl>; 5.1.2e  
<5.1.2e@smartidservices.com>; e.jellema2 <5.1.2e@leiden.nl>; 5.1.2e <5.1.2e@pzh.nl>; 5.1.2e  
5.1.2e <5.1.2e@avr.nl>; 5.1.2e <5.1.2e@leiden.nl>; 5.1.2e <5.1.2e@leiden.nl>  
Onderwerp: Re: Infra delivery stelt andere kade voor

Van Eijk ligt zowat naast Van Diemen, lijkt ook openbare ruimte, hebben we eerder met circle lines ook gebruikt denk ik dat dit stuk bedacht is..... zelfde water... zelfde overburen  
Reden ?  
M.i. minder lange kade maar als het beter daar past horen we het graag

Gr 5.1.2e  
Verzonden vanaf [Outlook voor Android](#)

---

5.1.2e 5.1.2e 5.1.2e @pzh.nl>  
Sent: Thursday, March 5, 2026 8:46:05 AM  
To: 5.1.2e <5.1.2e@leiden.nl>; 5.1.2e <5.1.2e@pzh.nl>; 5.1.2e  
<5.1.2e@smartidservices.com>; 5.1.2e <5.1.2e@leiden.nl>; 5.1.2e <5.1.2e@pzh.nl>; 5.1.2e  
5.1.2e <5.1.2e@avr.nl>; 5.1.2e <5.1.2e@leiden.nl>; 5.1.2e <5.1.2e@leiden.nl>  
Subject: Infra delivery stelt andere kade voor

Goedemorgen,

Gisteren bericht gehad van Infra Delivery die zouden graag de kade bij Van Eijck in Leiden willen voorstellen. Voordat wij verder gaan praten met deze club, <https://www.infradelivery.nl/projecten/> met de container om in te storten, zou ik graag willen weten of jullie verwachten dat dit een goede locatie zou kunnen zijn voor afval over water?

Groeten **5.1.2e**

To: 5.1.2e 5.1.2e 5.1.2e 5.1.2e @pzh.nl]; 5.1.2e 5.1.2e 5.1.2e @pzh.nl]; 5.1.2e  
5.1.2e 5.1.2e @smartidsservices.com]; 5.1.2e 5.1.2e @leiden.nl]; 5.1.2e 5.1.2e @pzh.nl]; 5.1.2e  
5.1.2e 5.1.2e @avr.nl]; 5.1.2e 5.1.2e @leiden.nl]; 5.1.2e 5.1.2e 5.1.2e 5.1.2e @leiden.nl]  
From: 5.1.2e 5.1.2e  
Sent: Thursday, 2/19/2026 9:41:15 AM  
Subject: RE: Leiden- afval over water - 4 / acties delen ter afstemming  
Received: Thursday, 2/19/2026 9:41:23 AM

Voor het inzicht en ter afstemming:

Volgende week woensdag ga ik (met 5.1.2e op bezoek bij 5.1.2e die ook wijkvoorzitter is;

De vergunning kunnen we niet aanvragen zolang de vorm en ruimtebeslag niet bekend is;

Het stroompunt voor laden zal via een koppeling op bestaande aansluiting gerealiseerd moeten worden;  
Een laadpaal via de officiële route heeft veel te lange doorlooptijd;  
Ik ga kijken of we via de bestaande aansluiting bij Van Diemen iets blijvends voor zijn oplaad vraag kunnen realiseren en voor dit project daar vooruitlopend gebruik van kunnen maken.

Met vriendelijke groet,

5.1.2e

Gemeente Leiden

5.1.2e

Cluster Stedelijke Ontwikkeling  
Afdeling Duurzame Leefomgeving

5.1.2e

Ma | Di | Wo | Do | Vr

[www.leiden.nl/gemeente](http://www.leiden.nl/gemeente)

[Steden bevoorraden zonder CO2-uitstoot - Gemeente Leiden](#)

*Erst besparen, wat je niet gebruikt hoef je ook niet op te wekken, direct winst*

*Al ruim een eeuw geleden stelde econoom Arthur Pigou een simpele vraag: wat als vervuiling niet gratis was? Zijn antwoord “geef maatschappelijke schade een prijs” vormt nog altijd de basis van CO<sub>2</sub>-beprijzing.*

-----Oorspronkelijke afspraak-----

Van: 5.1.2e 5.1.2e 5.1.2e @pzh.nl>

Verzonden: maandag 2 februari 2026 11:00

Aan: 5.1.2e 5.1.2e 5.1.2e

5.1.2e

Onderwerp: Leiden- afval over water - 4

Tijd: dinsdag 17 februari 2026 14:30-15:00 (UTC+01:00) Amsterdam, Berlijn, Bern, Rome, Stockholm, Wenen.

Locatie: Microsoft Teams-vergadering

**LET OP:** Deze e-mail is afkomstig van buiten de organisatie. Klik niet op links of open geen bijlagen, tenzij je de afzender herkent en zeker weet dat de inhoud veilig is.

---

## Microsoft Teams-vergadering

### Deelnemen:

<https://teams.microsoft.com/meet/35112730903271?p=VkAEnLzCclEU9FsfuN>

Vergadering-id: 351 127 309 032 71

Wachtwoordcode: 7fG99tK3

---

[Heeft u hulp nodig?](#) | [Systeemreferentie](#)

Voor organisatoren: [Vergaderopties](#)

---

To: 5.1.2e 5.1.2e 5.1.2e @pzh.nl]  
Cc: 5.1.2e 5.1.2e 5.1.2e 5.1.2e @pzh.nl]; 5.1.2e 5.1.2e @leiden.nl]; 5.1.2e 5.1.2e @pzh.nl];  
5.1.2e (CE Delft) 5.1.2e @ce.nl]  
From: 5.1.2e 5.1.2e CE Delft)  
Sent: Tue 3/10/2026 2:41:40 PM  
Subject: RE: MKBA voor afval over water leiden  
Received: Tue 3/10/2026 2:44:49 PM  
[CE Delft 260180 Concept Maatschappelijke kosten en baten transport afval.docx](#)

Dag allen,

Bijgevoegd vinden jullie de offerte. 5.1.2e en ik bespreken deze graag volgende week met jullie.

We zijn beschikbaar op:

- maandag 16 maart tussen 11 uur en 14:30
- dinsdag 17 maart voor 12 uur en na 15 uur
- donderdag 18 maart tussen 10:30 en 12:30.

Past één van deze momenten in jullie agenda?

### MKBA light

Voor een volledige MKBA zijn er strikte voorwaarden. Voor een Quick-scan is dat niet het geval. Er is dus vrijheid om een keuze te maken in de effecten die je meeneemt en de mate van detail bij de kwantificatie. Tegelijkertijd is er een verantwoordelijkheid om wel correcte inschattingen te doen en alleen gebruik te maken van kengetallen waar dat gerechtvaardigd is.

Ook voor deze opdracht is een dergelijke afweging ook relevant. We hebben als uitgangspunt genomen dat we recht willen doen aan de onzekerheden en afhankelijkheden van de casus, en daarbij vooral de belangrijkste aspecten in detail willen uitwerken. Concreet betekent dit dat we extra aandacht besteden aan:

- Gevoeligheidsanalyses voor externe kostenkentallen, elektrische aandrijflijn en de zichtperiode. Omdat we over een periode van meerdere jaren kijken is het nodig om kosten en baten terug te rekenen naar een gemeenschappelijk jaar met een discontovoet. Ook nemen bepaalde kosten (CO2-emissies, Congestie) naar verwachting toe over de tijd;
- Specifieke cijfers te gebruiken voor emissies, infrastructuurkosten (van binnenvaart), congestie in plaats van gemiddelde kengetallen voor Nederland;
- Het inschatten van de totale maatschappelijke kosten naast de externe kosten. Dit betekent de combinatie houden met zowel de interne als externe kosten. Daarbij houden we ook rekening met externe kosten die al (deels) zijn afgedekt via interne kosten van vervoerders of vaartuigen, zoals tolheffingen die bedoeld zijn om infrastructuurkosten te compenseren.

Mocht het projectbudget te hoog uitvallen, dan kunnen we minder tijd besteden aan bovenstaande onderdelen. Het gevolg is wel dat de analyse minder robuust wordt en minder goed standhoudt bij een kritische beoordeling.

### Expertise 5.1.2e

In het vorige project heeft 5.1.2e veel waardevolle input geleverd over het vervoer van afval in de praktijk. Wij zullen de uitkomsten van *het Addendum* natuurlijk meenemen, maar het zou fijn zijn als 5.1.2e nog expertise kan leveren. Het zal vooral handig zijn voor het bepalen van (infrastructuur) kosten van transport over water voor de voorbeeldroutes. Is het mogelijk dat hij vanuit de Topsector Logistiek opnieuw een dergelijke rol vervult?

Met vriendelijke groet,

5.1.2e

**Van:** 5.1.2e (CE Delft)

**Verzonden:** maandag 9 maart 2026 15:20

**Aan:** 5.1.2e (CE Delft) <5.1.2e@ce.nl>; 5.1.2e 5.1.2e 5.1.2e @pzh.nl>

**CC:** 5.1.2e <5.1.2e@pzh.nl>; 5.1.2e <5.1.2e@leiden.nl>; 5.1.2e

<5.1.2e@pzh.nl>

**Onderwerp:** RE: MKBA voor afval over water leiden

Dag 5.1.2e,

Even een update van onze kant.

Door ziekte aan mijn kant, waardoor ik helaas ook de webinar moest missen, is er wat vertraging ontstaan. Er kijkt momenteel nog een extra collega naar de offerte die de meeste expertise heeft op het gebied van maatschappelijke kosten van transport. Dit om te zorgen dat we direct een goede offerte kunnen opstellen waarin de methodologische aspecten goed zijn afgedekt. We willen namelijk de kentallen en informatie zo goed mogelijk toepassen op deze casus. De offerte komt na deze laatste check zo snel mogelijk jullie kant op.

Groet,

5.1.2e

---

**Van:** 5.1.2e (CE Delft) <5.1.2e@ce.nl>

**Verzonden:** donderdag 26 februari 2026 15:38

**Aan:** 5.1.2e 5.1.2e 5.1.2e @pzh.nl>

**CC:** 5.1.2e <5.1.2e@pzh.nl>; 5.1.2e <5.1.2e@leiden.nl>; 5.1.2e

<5.1.2e@pzh.nl>; 5.1.2e (CE Delft) <5.1.2e@ce.nl>

**Onderwerp:** RE: MKBA voor afval over water leiden

Hoi 5.1.2e

5.1.2e heeft vanalles tussendoor langs gekregen. Het komt midden volgende week.

Groet 5.1.2e

---

**Van:** 5.1.2e 5.1.2e 5.1.2e @pzh.nl>

**Verzonden:** woensdag 18 februari 2026 11:25

**Aan:** 5.1.2e (CE Delft) <5.1.2e@ce.nl>

**CC:** 5.1.2e <5.1.2e@pzh.nl>; 5.1.2e <5.1.2e@leiden.nl>; 5.1.2e

<5.1.2e@pzh.nl>

**Onderwerp:** RE: MKBA voor afval over water leiden

**[Externe email]**

Eind volgende week is prima.

Groeter 5.1.2e

---

**Van:** 5.1.2e (CE Delft) <5.1.2e@ce.nl>

**Verzonden:** woensdag 18 februari 2026 08:40

**Aan:** 5.1.2e 5.1.2e 5.1.2e @pzh.nl>

**CC:** 5.1.2e <5.1.2e@pzh.nl>; 5.1.2e <5.1.2e@leiden.nl>; 5.1.2e

<5.1.2e@pzh.nl>

**Onderwerp:** RE: MKBA voor afval over water leiden

Beste 5.1.2e

Leuk om te horen. Ik ga er mee aan de slag. Is er een bepaalde deadline wanneer je dit graag wilt hebben? Of eind volgende week

Met vriendelijke groet,

5.1.2e .1.2e



Committed to the Environment

CE Delft  
Oude Delft 180  
2611 HH Delft  
+31 (0)15 - 2150170

[www.ce.nl](http://www.ce.nl)  
CE Delft verspreidt regelmatig een elektronische nieuwsbrief

Van: 5.1.2e 5.1.2e 5.1.2e @pzh.nl>

Verzonden: dinsdag 17 februari 2026 15:09

Aan: 5.1.2e (CE Delft) <5.1.2e@ce.nl>

CC: 5.1.2e <5.1.2e@pzh.nl>; 5.1.2e <5.1.2e@leiden.nl>; 5.1.2e  
<5.1.2e@pzh.nl>

Onderwerp: MKBA voor afval over water leiden

[Externe email]

Hoi 5.1.2e,

Ik heb net in ons overleg toe lichte gegeven over de MKB-analyse. Het is een zeer interessante aanvliegroute. Zou jij met je collega's op papier kunnen zetten hoe jullie dit voor je zien en wat jullie van ons hierbij zouden verwachten.

Alvast bedankt

Hoor graag van je.

Met vriendelijke groet,

5.1.2e 5.1.2e

5.1.2e



M 5.1.2e  
E 5.1.2e @pzh.nl

Werkdagen: ma, di, wo-ochtend, do, vr-ochtend

[Film Joint Corridors Zuid-Holland](#)

[Werkzaamheden ZH](#)

467482

0039

To: 5.1.2e | 5.1.2e | 5.1.2e @pzh.nl]  
Cc: 5.1.2e | @avr.nl | 5.1.2e | @avr.nl]  
From: 5.1.2e  
Sent: Tue 3/17/2026 10:54:34 AM  
Subject: RE: Overslag Leiden  
Received: Tue 3/17/2026 10:54:43 AM

Dag 5.1.2e ,

Dank voor je terugkoppeling en de toelichting.

Jammer dat deze locatie uiteindelijk niet geschikt blijkt. Ik denk dat we een prima service vanuit daar hadden kunnen leveren.

Mooi dat jullie nog bezig zijn met de opstelling. Mocht het helpen om eens mee te sparren of praktisch mee te kijken in de verdere uitwerking, dan doe ik dat uiteraard graag.

Laat het gerust weten als er aanvullende vragen zijn of als ik ergens in kan ondersteunen.

Succes met de verdere uitwerking!

Met vriendelijke groet,

5.1.2e



Telefoon 5.1.2e  
E-mail 5.1.2e @infradelivery.nl  
Website [www.infradelivery.nl](http://www.infradelivery.nl)

- Offertes 5.1.2e @infradelivery.nl  5.1.2e
- Planning 5.1.2e @infradelivery.nl  5.1.2e

---

Van: 5.1.2e | 5.1.2e | 5.1.2e @pzh.nl>

Verzonden: dinsdag 17 maart 2026 10:58

Aan: 5.1.2e <5.1.2e@infradelivery.nl>

CC: 5.1.2e <5.1.2e@avr.nl>

Onderwerp: RE: Overslag Leiden

Dag 5.1.2e .

Dank voor deze suggestie. In overleg met de gemeente is aangegeven dat deze kade hiervoor niet geschikt is. Wij blijven bij de Kade aan de Admiraal Blankertweg. We zijn nog steeds aan het stoeien met de opstelling. Mochten we meer info nodig hebben, komen we weer in de lucht.

Dank voor je meedenken.

Met vriendelijke groet,

5.1.2e | 5.1.2e

5.1.2e



M 5.1.2e  
E 5.1.2e @pzh.nl

Werkdagen: ma, di, wo-ochtend, do, vr-ochtend  
[Film Joint Corridors Zuid-Holland](#)  
[Werkzaamheden ZH](#)

---

Van: 5.1.2e <5.1.2e@infradelivery.nl>  
Verzonden: woensdag 4 maart 2026 13:33  
Aan: 5.1.2e 5.1.2e 5.1.2e @pzh.nl  
Onderwerp: RE: Overslag Leiden

Hallo 5.1.2e,

De locatie is vlakbij de beogde kade.  
We werken in dat geval samen met Van Eijck Leiden.

Met vriendelijke groet,  
5.1.2e



Telefoon 5.1.2e  
Email 5.1.2e @infradelivery.nl  
Website [www.infradelivery.nl](http://www.infradelivery.nl)

----- Oorspronkelijk bericht -----

Van: 5.1.2e 5.1.2e 5.1.2e @pzh.nl  
Datum: 04-03-2026 13:20 (GMT+01:00)  
Aan: 5.1.2e <5.1.2e@infradelivery.nl>, 5.1.2e <5.1.2e@avr.nl>  
Onderwerp: RE: Overslag Leiden

Dag 5.1.2e,

Dank voor je terugkoppeling. Zou jij iets meer duidelijk kunnen zijn over welke locatie je het hebt. Dit kunnen we dan ook delen met de gemeente Leiden.  
Zou fijn zijn als dit voor einde van de week bekend kan zijn, aangezien we maandag ook weer naar de locatie gaan met iemand die met lopende band het zou kunnen storten in de binnenvaart.

Groeten 5.1.2e

---

Van: 5.1.2e <5.1.2e@infradelivery.nl>

467484 en: dinsdag 3 maart 2026 15:32

Aan: 5.1.2e 5.1.2e 5.1.2e @pzh.nl>; 5.1.2e < 5.1.2e @avr.nl>

Onderwerp: Overslag Leiden

Beste 5.1.2e en 5.1.2e,

We hebben elkaar gesproken over mogelijkheden betreft overslag in Leiden van huisvuil. Hierbij hadden jullie een 'eigen' voorkeurs-overslaglocatie.

Wij zijn kort geleden wezen kijken op deze overslaglocatie en hebben verder nagedacht over jullie casus.

Nu zijn wij in overleg getreden met een van onze relaties die ook in Leiden huisvesten. Overigens nabij de voorkeurs-locatie. Zij hebben buiten een kantoor met eigen terrein en een kade aan het water.

Op het eigen terrein hebben zij een plekje waar op de werkdag vuilniswagens hun vracht kunnen lossen.

De machines van onze klant zijn veelvuldig in de omgeving aanwezig en kunnen 1 a 3 keer per dag het huisvuil overslaan in de door jullie voor de wal gelegde beunbakjes. De overslag vindt dan plaats via onze overslag-container om mors te voorkomen. Wanneer wind een grotere rol speelt dan gedacht kan ook jullie eigen idee met een steiger voorzien van steigerdoek op worden gezet. Het hebben van de steiger zal in de pilot blijken of deze nodig is.

Zou dit een werkwijze zijn waar jullie kans in zien?

Is dat het geval dan gaan wij dit verder uitwerken naar een uitgebreide omschrijving en uiteindelijk een prijs.

Ik hoor graag van jullie.

Met vriendelijke groet,

5.1.2e



Telefoon 5.1.2e  
E-mail 5.1.2e @infradelivery.nl  
Website [www.infradelivery.nl](http://www.infradelivery.nl)

\* Offertes 5.1.2e @infradelivery.nl \* 5.1.2e  
\* Planning 5.1.2e @infradelivery.nl \* 5.1.2e

To: 5.1.2e 5.1.2e | 5.1.2e @pzh.nl]  
Cc: 5.1.2e 5.1.2e 5.1.2e @pzh.nl]; 5.1.2e 5.1.2e 5.1.2e @pzh.nl]; 5.1.2e (CE Delft) 5.1.2e @ce.nl]  
From: 5.1.2e 5.1.2e  
Sent: Fri 2/13/2026 12:45:40 PM  
Subject: RE: Persbericht: Transport van afval over water.  
Received: Fri 2/13/2026 12:45:45 PM

Hoi,

Dit is allemaal communicatie, daar kan ik je niet mee helpen, sorry. Ook voor deze geldt dat je kan navragen bij de 2 namen die ik je gaf voor de website, dat zijn collega's van communicatie.

Groeten, 5.1.2e

---

Van: 5.1.2e 5.1.2e 5.1.2e @pzh.nl>  
Verzonden: vrijdag 13 februari 2026 13:44  
Aan: 5.1.2e <5.1.2e @pzh.nl>  
CC: 5.1.2e <5.1.2e @pzh.nl>; 5.1.2e <5.1.2e @pzh.nl>; 5.1.2e (CE Delft) <5.1.2e @ce.nl>  
Onderwerp: Persbericht: Transport van afval over water.

Hoi 5.1.2e,

Weet jij toevallig hoe het werkt met een persbericht. Dit is het conceptpersbericht wat wij graag willen versturen naar de pers. Kun jij ook hierbij helpen. Ik begrijp dat het allemaal kort dag is maar waar je kan helpen zou heel fijn zijn.

## PERSBERICHT

### Transport van afval over water tot vier keer duurzamer

Provincie Zuid-Holland helpt gemeenten bij duurzamer aanbesteden

Iedereen produceert afval – jaarlijks miljoenen tonnen. Dit afval wordt vervoerd naar verwerkingsbedrijven waar het zoveel mogelijk wordt gerecycled of omgezet in energie. Het transport gebeurt nog grotendeels over de weg met vrachtwagens. Terwijl vervoer over water of per spoor aanzienlijk duurzamer is – en vaker mogelijk dan vaak wordt gedacht.

De Provincie Zuid-Holland zet zich actief in om belemmeringen voor duurzamer afvaltransport weg te nemen. Uit onderzoek bleek dat één van die belemmeringen ligt in de manier waarop gemeenten hun afvaldiensten aanbesteden. Hoewel duurzaamheid daarbij een belangrijke rol speelt, wordt de verduurzaming van het transport nog onvoldoende meegenomen in de beoordeling.

Dat is een gemiste kans. Vervoer van afval over water veroorzaakt gemiddeld tot vier keer minder CO<sub>2</sub>-uitstoot dan vervoer over de weg. Ook vervoer per spoor biedt aanzienlijke klimaatvoordelen. Door transport nadrukkelijker onderdeel te maken van duurzaam aanbesteden, kunnen gemeenten hun klimaatimpact substantieel verkleinen.

Daarom heeft de Provincie Zuid-Holland onderzoeksbureau CE Delft gevraagd om de bestaande methodiek voor duurzaam aanbesteden van afval (update 2021) aan te vullen met specifieke richtlijnen voor afvaltransport.

CE Delft heeft hiervoor een addendum ontwikkeld met actuele kengetallen en een praktische handleiding. Deze aanvulling biedt concrete handvatten om transport expliciet en nauwkeurig mee te nemen in aanbestedingen. Daarbij wordt gekeken naar:

- het vervoermiddel (schip, trein of vrachtwagen);
- de grootte en beladingsgraad van het voertuig;
- het type brandstof;
- specifieke vormen van vervoer over water, zoals containervervoer en bulk- of losgestort transport.

Met deze uitbreiding van de methodiek wordt het voor gemeenten eenvoudiger om bij aanbestedingen bewust te kiezen voor vervoer over water of spoor. Dat levert niet alleen een forse reductie van klimaatemissies op, maar draagt ook bij aan minder verkeersdruk en files op de weg.

**Meer informatie**

Voor meer informatie over het addendum: [5.1.2e] [5.1.2e] [\[5.1.2e\]@ce.nl](mailto:[5.1.2e]@ce.nl)  
Voor meer informatie over het programma Vervoer over Water van de Provincie [5.1.2e] [5.1.2e]  
[5.1.2e] [\[5.1.2e\]@pzh.nl](mailto:[5.1.2e]@pzh.nl)

Met vriendelijke groet,

[5.1.2e] [5.1.2e]  
[5.1.2e]



M [5.1.2e]  
E [5.1.2e] [\[5.1.2e\]@pzh.nl](mailto:[5.1.2e]@pzh.nl)

Werkdagen: ma, di, wo-ochtend, do, vr-ochtend  
[Film Joint Corridors Zuid-Holland](#)  
[Werkzaamheden ZH](#)

To: 5.1.2e 5.1.2e 5.1.2e @pzh.nl]  
Cc: 5.1.2e (CE Delft) 5.1.2e @ce.nl]  
From: 5.1.2e 5.1.2e (CE Delft)  
Sent: Wed 3/18/2026 1:34:54 PM  
Subject: RE: Reactie PZH op offerte MKBA  
Received: Wed 3/18/2026 1:35:03 PM

Beste 5.1.2e

5.1.2e heeft even gekeken naar een beperktere versie van het projectvoorstel. Een uitgekede versie zou ongeveer 5.1.2b Euro kosten.

Daarbij passen we het volgende aan:

- Minder detail bij de berekeningen door meer gebruik te maken van standaardkentallen, en minder verificatie en specificatie van deze kentallen. Voor congestie en emissies willen we nog wel voldoende aandacht besteden. Congestie specificeren we naar de route op een grove manier (bijv. tijden waarop gereden wordt, en drukte op die momenten koppelen aan standaardkentallen). Emissies berekenen we op basis van de kentallen uit het Addendum. Gevoeligheidsanalyse congestie en emissies (elektrisch) houden we wel vanwege de onzekerheid bij deze onderwerpen.
- Weglaten van het tijdselement; we houden dan geen rekening met toekomstige ontwikkelingen zoals ETS2 en vrachtwagenheffing. De investeringskosten voor de kade drukken we wel uit in jaarlijkse kosten.
- Een beknopter rapport van ~20 pagina. Minder toelichting van de externe kostenposten (wel verwijzen naar bestaande studies), en beperktere figuren.

Voor de basis zouden we dus 5.1.2b kunnen rekenen en om dit nationaal te maken ongeveer 5.1.2b extra.

Mede namens 5.1.2e.

Met vriendelijke groet,

5.1.2e  
5.1.2e



*Committed to the Environment*

CE Delft  
Oude Delft 180  
2611 HH Delft

5.1.2e

[www.ce.nl](http://www.ce.nl)  
CE Delft verspreidt regelmatig een elektronische nieuwsbrief

To: [redacted] 5.1.2e [redacted] 5.1.2e [redacted] 5.1.2e [redacted] @avr.nl  
Cc: [redacted] 5.1.2e [redacted] 5.1.2e [redacted] 5.1.2e [redacted] @leiden.nl; [redacted] 5.1.2e [redacted] 5.1.2e [redacted] 5.1.2e [redacted] @pzh.nl; [redacted] 5.1.2e [redacted] 5.1.2e [redacted] @smartidservices.com; Jellema, Eric [redacted] 5.1.2e [redacted] @leiden.nl; [redacted] 5.1.2e [redacted] 5.1.2e [redacted] 5.1.2e [redacted] @pzh.nl;  
From: [redacted] 5.1.2e [redacted] 5.1.2e  
Sent: Wed 12/10/2025 9:41:02 AM  
Subject: RE: Steigeropstelling mbt laden van een schip  
Received: Wed 12/10/2025 9:41:06 AM

Goedemorgen [redacted] 5.1.2e,

Ja lijkt mij een goed idee om de uitwerking(en) en kosten te bespreken in het overleg in januari.

Met vriendelijke groet,

[redacted] 5.1.2e

[redacted] 5.1.2e  
[redacted] 5.1.2e [redacted] 5.1.2e [redacted] 5.1.2e



M [redacted] 5.1.2e  
E [redacted] 5.1.2e [redacted] @pzh.nl  
[www.zuid-holland.nl/contact](http://www.zuid-holland.nl/contact)

Werkdagen: ma, di, wo, do, vr

**Krachtig Zuid-Holland**

---

**Van:** [redacted] 5.1.2e <[redacted] 5.1.2e @avr.nl>  
**Verzonden:** woensdag 10 december 2025 08:20  
**Aan:** [redacted] 5.1.2e <[redacted] 5.1.2e @pzh.nl>  
**CC:** [redacted] 5.1.2e <[redacted] 5.1.2e @leiden.nl>; [redacted] 5.1.2e <[redacted] 5.1.2e @pzh.nl>; [redacted] 5.1.2e <[redacted] 5.1.2e @smartidservices.com>; [redacted] 5.1.2e <[redacted] 5.1.2e @leiden.nl>; [redacted] 5.1.2e van de Loo <[redacted] 5.1.2e @pzh.nl>; [redacted] 5.1.2e <[redacted] 5.1.2e @leiden.nl>  
**Onderwerp:** RE: Steigeropstelling mbt laden van een schip

Goedemorgen [redacted] 5.1.2e,

Goede aanvullingen, lijkt mij allemaal bespreekbaar. In eerste instantie ben ik benieuwd tegen welke kosten we aanlopen als we iets laten bouwen conform de tekening. Daarnaast moeten we idd kijken hoe we het netjes in de duwbak krijgen, maar daar hebben we wel ervaring meer op onze ander locaties.

Zal ik dit verder laten uitwerken en opvragen wat de kosten zijn?

Met vriendelijke groet, Kind regards,  
AVR-Afvalverwerking B.V.

[redacted] 5.1.2e  
[redacted] 5.1.2e



Please consider the environment before printing this e-mail.

Van: 5.1.2e <5.1.2e@pzh.nl>

Verzonden: dinsdag 9 december 2025 12:53

Aan: 5.1.2e 5.1.2e 5.1.2e @pzh.nl; 5.1.2e <5.1.2e@leiden.nl>; 5.1.2e

<5.1.2e@avr.nl>

CC: 5.1.2e <5.1.2e@leiden.nl>; 5.1.2e <5.1.2e@pzh.nl>; 5.1.2e

<5.1.2e@smartidservices.com>; 5.1.2e <5.1.2e@leiden.nl>

Onderwerp: RE: Steigeropstelling mbt laden van een schip

Goedemiddag allemaal,

Goed om te zien dat er voortgang wordt gemaakt met de tent-/steigerconstructie en dat de benodigde inrijhoogte helder begint te worden.

Wel heb ik één aanvullende vraag inbrengen voor de verdere uitwerking:

*Is er naast de tentconstructie ook al nagedacht over de manier waarop de lading uiteindelijk in de duwbak wordt gebracht, zeker omdat de vrachtwagen haaks op de kade (en dus ook op het schip) staat?*

Kan er bijvoorbeeld in de steigerconstructie bijvoorbeeld een laadgoot of een andere vorm van geleide stortvoorziening worden aangebracht zodat voorkomen wordt dat afval naast de bak belandt.

Daarnaast zou het mooi zijn als de tent zelf een groene uitstraling krijgt, bijvoorbeeld door gebruik van groene zeilen of door de buitenzijde te laten beschilderen door Leidse kunstenaars (zoals we die murals op flats en transformatorhuisjes zien). Dat zou niet alleen de omgeving verfraaien, maar misschien ook bijdragen aan draagvlak voor een tijdelijke pilot op deze locatie.

Tot slot: nu we toch nadenken over een tijdelijke steiger en bescherming van het laadproces, is het wellicht interessant om te verkennen of deze constructie misschien wel dienst kan doen als een 'mobiele afvalhub'. Daarmee kan de pilot meteen inzicht geven in bredere logistieke kansen rondom overslag op andere locaties (het 'Boats & Barges' terrein aan de Rijn + de korte Vliet locatie in Voorschoten) en bundeling van afvalstromen.

Ik ben benieuwd hoe jullie hiertegen aankijken en hoor graag of we deze elementen kunnen meenemen in de verdere uitwerking richting 12 januari.

Met vriendelijke groet,

5.1.2e

5.1.2e

5.1.2e



M 5.1.2e

E 5.1.2e @pzh.nl

[www.zuid-holland.nl/contact](http://www.zuid-holland.nl/contact)

Werkdagen: ma, di, wo, do, vr

## Krachtig Zuid-Holland

Van: 5.1.2e 5.1.2e 5.1.2e @pzh.nl>

Verzonden: dinsdag 9 december 2025 11:30

Aan: 5.1.2e <5.1.2e@leiden.nl>; 5.1.2e <5.1.2e@avr.nl>

CC: 5.1.2e <5.1.2e@leiden.nl>; 5.1.2e <5.1.2e@pzh.nl>; 5.1.2e <5.1.2e@smartidservices.com>; 5.1.2e <5.1.2e@leiden.nl>; 5.1.2e <5.1.2e@pzh.nl>

Onderwerp: RE: Steigeropstelling mbt laden van een schip

5.1.2e,

Dank je wel voor het delen van het plan van de Steigerbouwer. Zou mooi zijn als we richting 12 januari als wij ons vervolgspraak hebben, concreet kunnen krijgen of dit mogelijk vanuit ruimtelijke inpassing voor een tijdelijk pilot en wat hier voor investeringen nodig zijn.

Ik kijk uit naar de reactie van iedereen.

Groeten 5.1.2e

Van: 5.1.2e <5.1.2e@leiden.nl>

Verzonden: maandag 8 december 2025 16:23

Aan: 5.1.2e <5.1.2e@avr.nl>

CC: 5.1.2e 5.1.2e 5.1.2e @pzh.nl>; 5.1.2e <5.1.2e@leiden.nl>; 5.1.2e <5.1.2e@pzh.nl>; 5.1.2e <5.1.2e@smartidservices.com>; 5.1.2e <5.1.2e@leiden.nl>; 5.1.2e <5.1.2e@pzh.nl>

Onderwerp: RE: Steigeropstelling mbt laden van een schip

5.1.2e,

De container is op zijn hoogste punt 510cm (zie afbeelding), dus de tenthoogte zal minimaal 550 - 600cm moeten zijn.

Met vriendelijke groet,

5.1.2e

Gemeente Leiden

5.1.2e

Tel: 5.1.2e

Bereikbaar: Ma | Di | Wo | Vr

[www.leiden.nl/gemeente](http://www.leiden.nl/gemeente)

Van: 5.1.2e <5.1.2e@avr.nl>

Verzonden: maandag 8 december 2025 14:22

Aan: 5.1.2e <5.1.2e@leiden.nl>

CC: 5.1.2e 5.1.2e 5.1.2e @pzh.nl>; 5.1.2e <5.1.2e@leiden.nl>; 5.1.2e <5.1.2e@pzh.nl>; 5.1.2e <5.1.2e@smartidservices.com>; 5.1.2e <5.1.2e@leiden.nl>; 5.1.2e <5.1.2e@pzh.nl>

Onderwerp: FW: Steigeropstelling mbt laden van een schip

**LET OP:** Deze e-mail is afkomstig van buiten de organisatie. Klik niet op links of open geen bijlagen, tenzij je de afzender herkent en zeker weet dat de inhoud veilig is.

Goedemiddag 5.1.2e,

Zie bijlage en onderstaande mail van de steigerbouwer, weet jij de kiephoogte van de voertuigen?

@All, willen jullie ook even meekijken of dit een optie is om voor de pilot te organiseren.

Met vriendelijke groet, Kind regards,  
AVR-Afvalverwerking B.V.

5.1.2e

5.1.2e



Prof. Gerbrandyweg 10 - 3197 KK Rotterdam-Botlek  
Postbus 1120 - 3180 AC - Rozenburg (ZH)

. M: 5.1.2e

E: 5.1.2e @avr.nl . W: [www.avr.nl](http://www.avr.nl) . KvK: 58599843

Please consider the environment before printing this e-mail.

Van: 5.1.2e <5.1.2e@altrad.com>

Verzonden: maandag 8 december 2025 10:43

Aan: 5.1.2e <5.1.2e@avr.nl>

CC: 5.1.2e <5.1.2e@altrad.com>

Onderwerp: FW: Steigeropstelling mbt laden van een schip

U ontvangt niet vaak e-mail van 5.1.2e @altrad.com. [Ontdek waarom dit belangrijk is](#)

Goedemorgen 5.1.2e,

In de bijlage vind je mijn schets van de tentconstructie voor het lossen van het afval in de duwbak op de  
Admiraal Banckertweg in Leiden.

Kun je akkoord geven om de tekening en berekening van de tentconstructie verder uit te werken?

Daarnaast hoor ik graag wat de minimale inrijhoogte moet zijn en welke lengte steigerwerk boven het water  
nodig is.

Alvast bedankt!

Met vriendelijke groet/Kind regards,

5.1.2e

5.1.2e

T 5.1.2e

M 5.1.2e

F

E 5.1.2e @altrad.com

Drutenstraat 18  
3087 CC Rotterdam  
Zuid Holland  
<http://bnl.altradservices.com>

5.1.2e Opstal <5.1.2e@avr.nl>

Sent: Thursday, December 4, 2025 2:27 PM

To: 5.1.2e <5.1.2e@altrad.com>

Subject: Steigeropstelling mbt laden van een schip

467488

0043

Goedemiddag [redacted] 5.1.2e ,

Zoals zojuist besproken hierbij mijn gegevens. Het zou prettig zijn als iemand met mij contact zou kunnen opnemen om de details voor dit project te bespreken.

Alvast bedankt!

Met vriendelijke groet, Kind regards,  
AVR-Afvalverwerking B.V.



Prof. Gerbrandyweg 10 - 3197 KK Rotterdam-Botlek  
Postbus 1120 - 3180 AC - Rozenburg (ZH)

. M: [redacted] 5.1.2e  
E: [redacted] 5.1.2e @avr.nl . W: [www.avr.nl](http://www.avr.nl) . KvK: 58599843

**Please consider the environment before printing this e-mail.**

[redacted] 5.1.2e

[redacted] 5.1.2e

T  
M [redacted] 5.1.2e  
F  
E [redacted] 5.1.2e @altrad.com

Drutenstraat 18  
3087CC Rotterdam  
Zuid-Holland  
<http://bnl.altradservices.com>

---

Follow us on

[Email Disclaimer](#)



9121

Leiden  
1670



467584

0045

- \*Overall options\***
- Line control
  - Switched power outlet
  - Led trailer detection
  - Double rubber side flaps
  - Dosing slider
  - Custom options

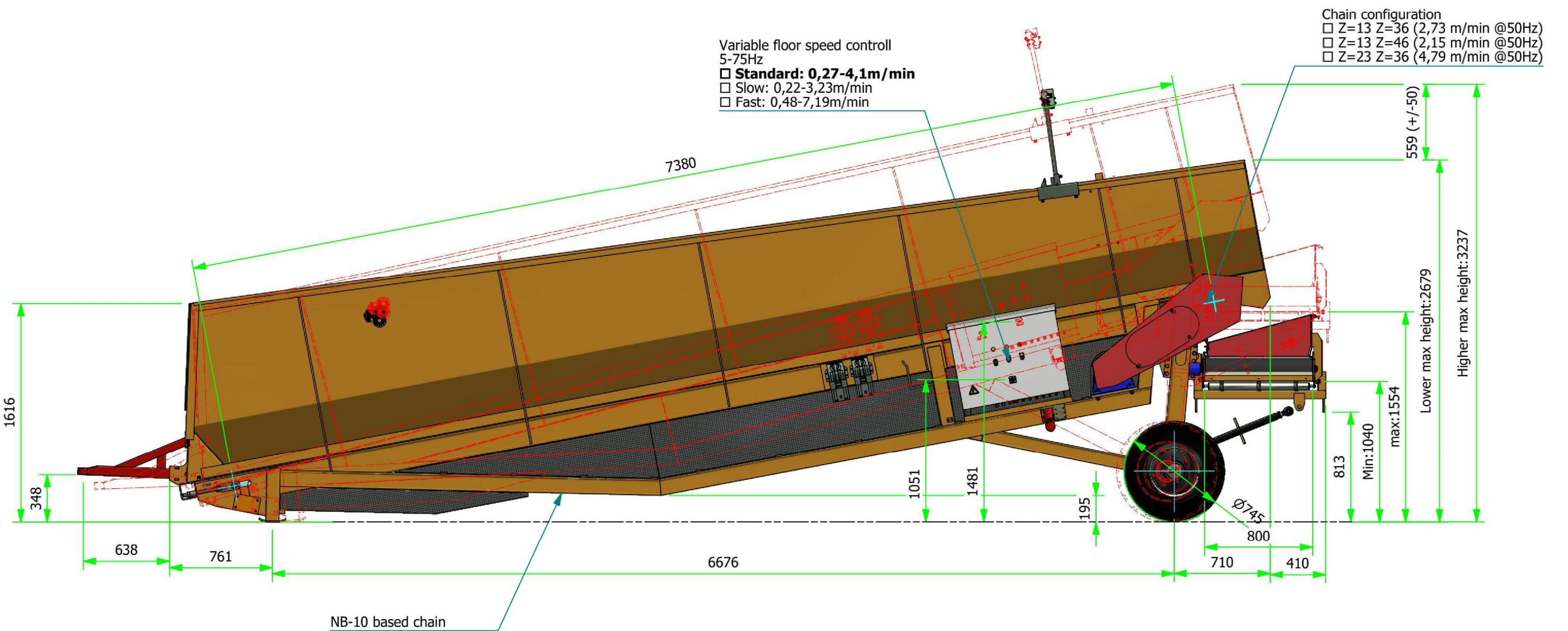
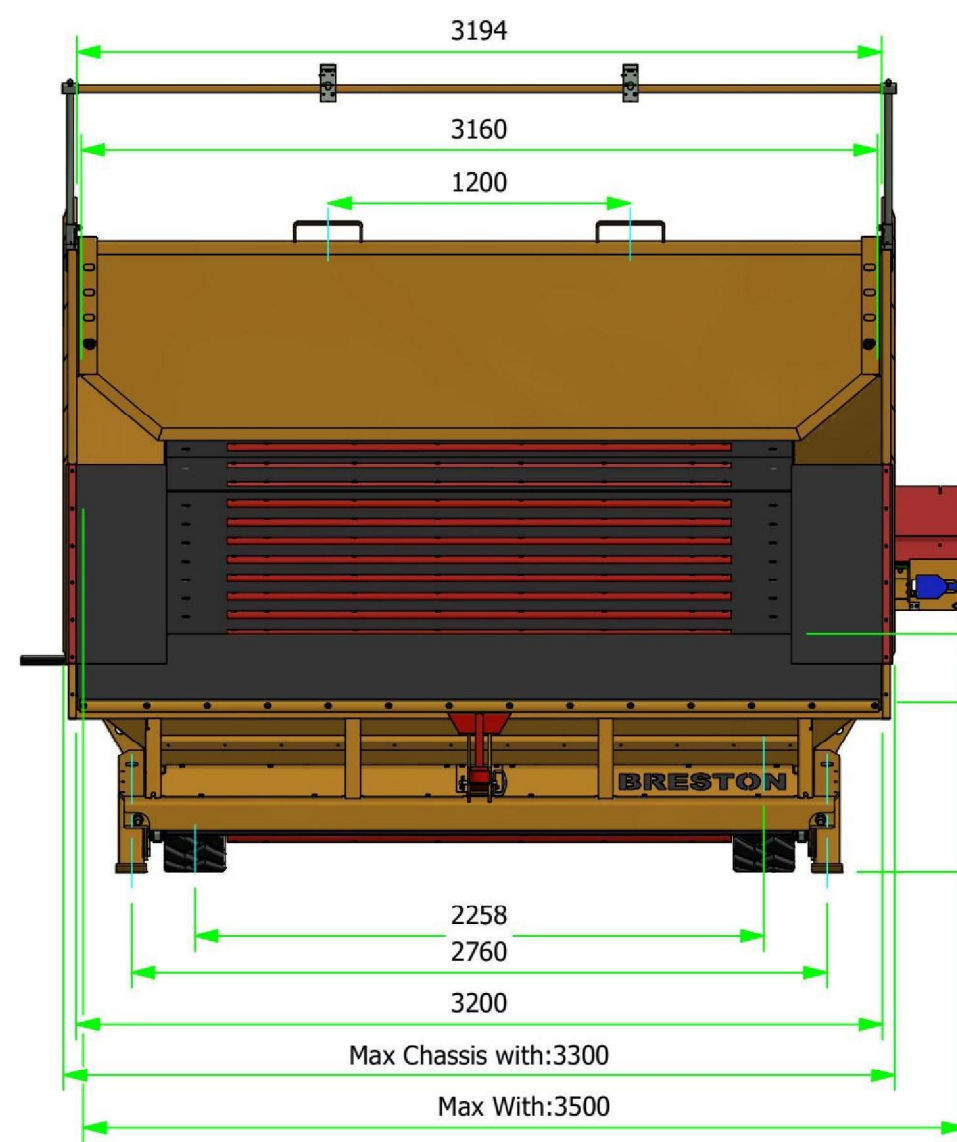
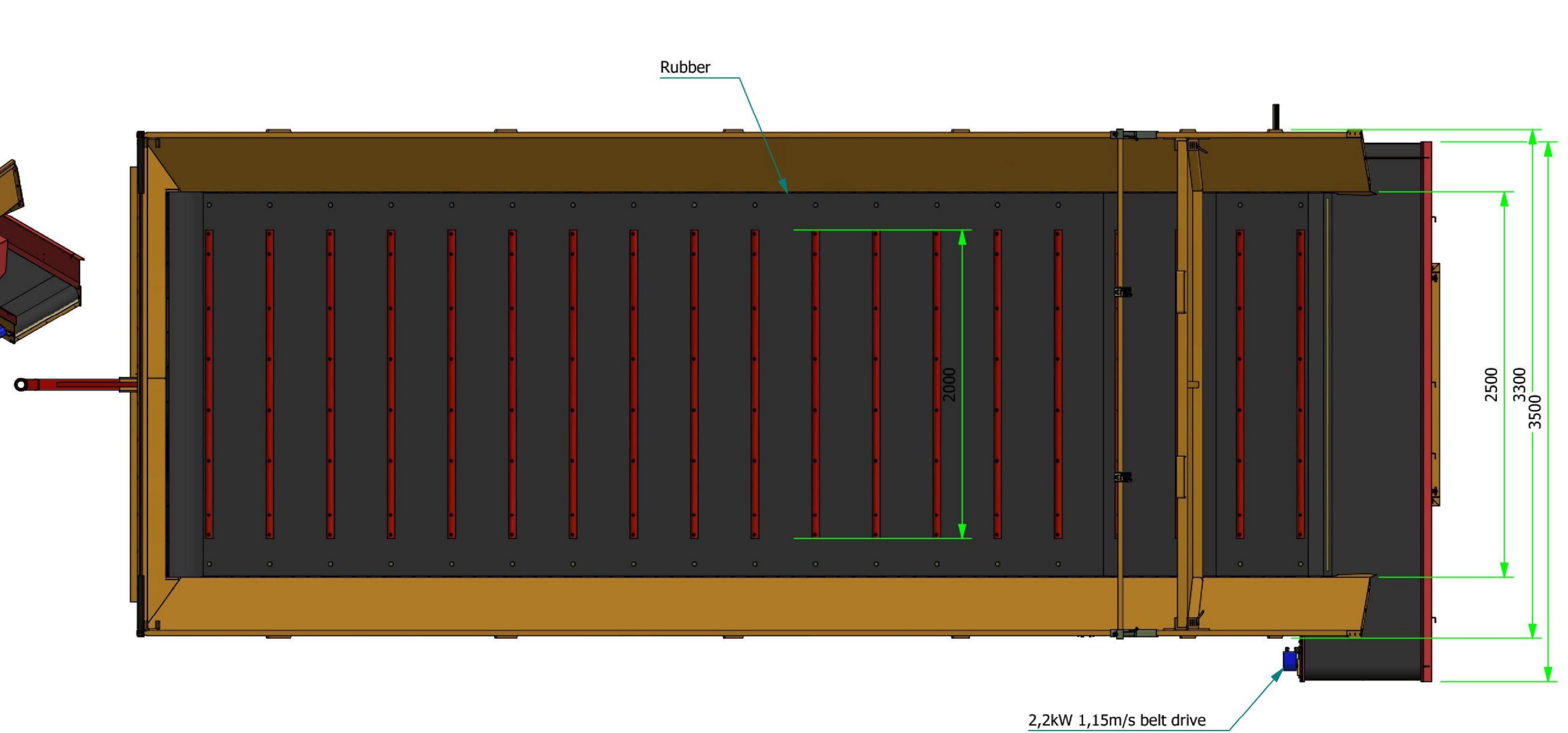
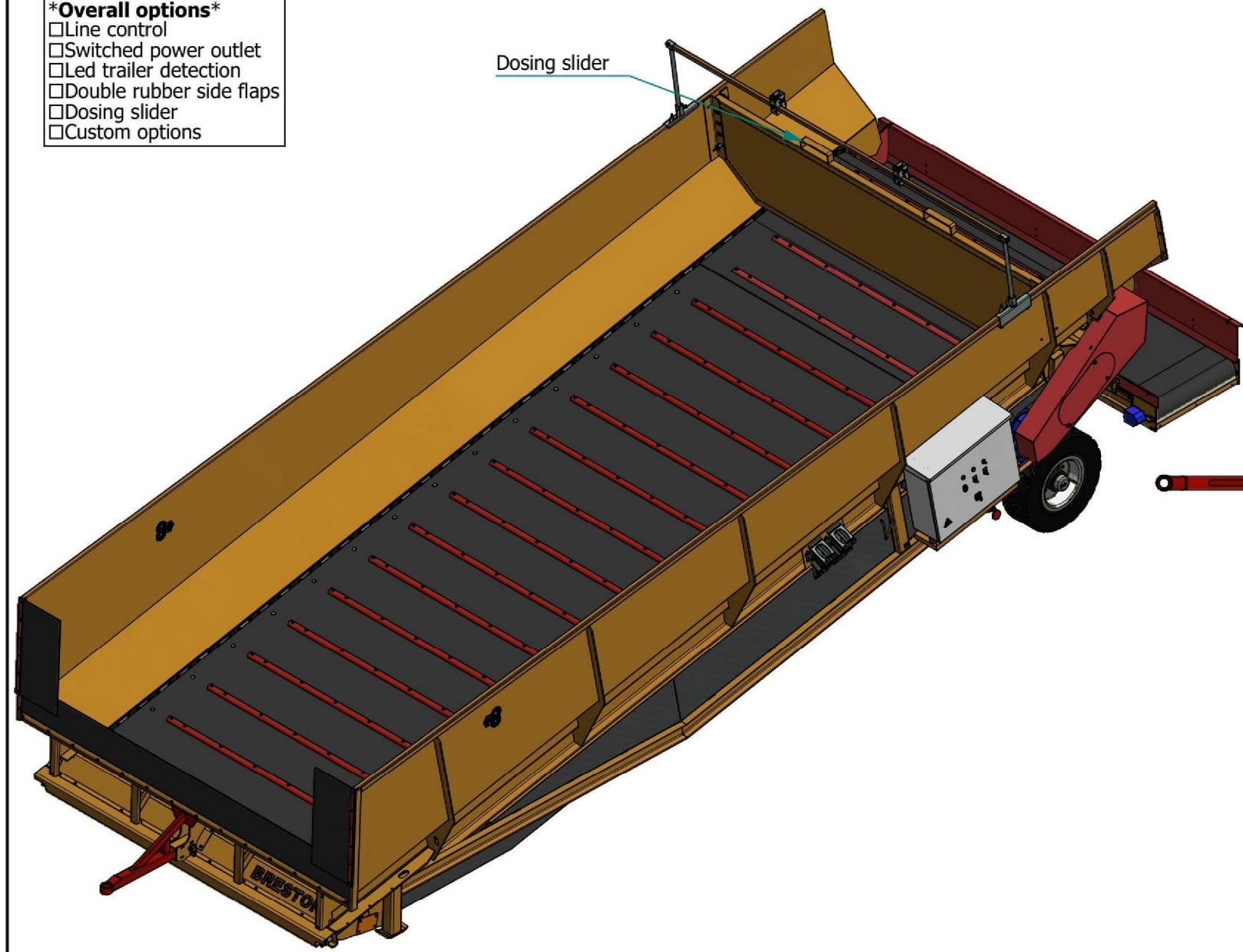

Alleen ter informatie, concepttekening, niet afschalen, wijzigingen voorbehouden  
 Aan deze tekening kunnen geen rechten worden ontleend  
 Deze tekening blijft auteursrechtelijk eigendom van breston b.v.  
 Niets van deze tekening mag gebruikt worden voor het ontwerpen en of vervaardigen van machines en / of constructies, of voor andere doeleinden. Niets van deze tekening mag worden veeveelvoudigd of openbaar worden gemaakt, op welke wijze dan ook. Op al onze offertes, op alle opdrachten aan ons en op alle met ons gesloten overeenkomsten zijn de metaalunie voorwaarden van toepassing

For information only, conceptdrawing, do not scale, changes reserved  
 Rights cannot be derived from this drawing  
 Copyright of breston b.v., whose property this drawing remains.  
 No part of this drawing may be used for the design and / or making of machines and / or constructions, or for any other applications. No part of this drawing may be duplicated or published in any way. To all our offers, to all orders to us and to all agreements with us, the metaalunie voorwaarden apply. These conditions are drawn in dutch and english.  
 The dutch text shall be binding in the event of any difference in the content of tenor.

**Breston**  
 Molendijk 167  
 3244 AM Nieuwe-Tongeloo  
 +31 (0)18 251 126  
 info@breston.nl  
 www.breston.nl

EST. 1938 INNOVATORS IN BULK HANDLING

Get: MvdL 1 : 30 A2  
 Datum: 29-3-2019  
 21.0803-000.idw

Ordernummer:

Benaming: NB 10-250 F Hopper	
Opmerking: RECEIVING HOPPER NB 10-250 F	
Opdrachtgever:	Tekeningnummer: 21 0803-000
Rev.:	

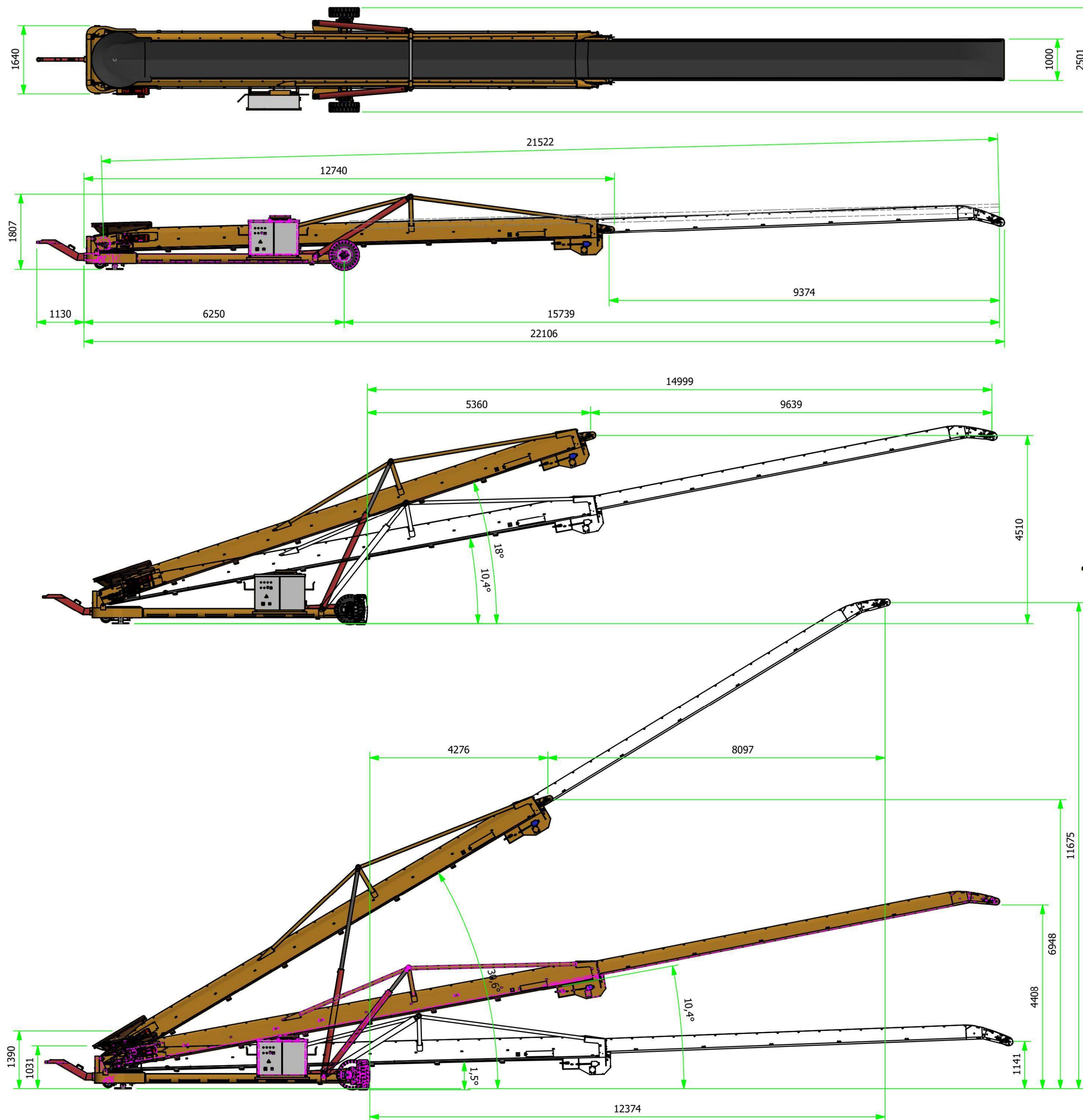

CAPACITEIT BIJ OPVOERHOEK 30°:  
 15 kW 2,2 m/s 250 TON/U (30 kg/m)  
 22 kW 2,2 m/s 400 TON/U (48 kg/m)  
 22 kW 2,6 m/s 350 TON/U (36 kg/m)

Alleen ter informatie, concepttekening, niet afschalen, wijzigingen voorbehouden  
 Aan deze tekening kunnen geen rechten worden ontleend  
 Deze tekening blijft auteursrechtelijk eigendom van breston b.v.  
 Niets van deze tekening mag gebruikt worden voor het ontwerpen en of vervaardigen van machines en / of constructies, of voor andere doeleinden. Niets van deze tekening mag worden vervoelvoudigd of openbaar worden gemaakt, op welke wijze dan ook. Op al onze offertes, op alle opdrachten aan ons en op alle met ons gesloten overeenkomsten zijn de metaalunie voorwaarden van toepassing.

For information only, conceptdrawing, do not scale, changes reserved  
 Rights cannot be derived from this drawing  
 Copyright of breston b.v., whose property this drawing remains.  
 No part of this drawing may be used for the design and / or making of machines and / or constructions, or for any other applications. No part of this drawing may be duplicated or published in any way. To all our offers, to all orders to us and to all agreements with us, the metaalunie voorwaarden apply. These conditions are drawn in dutch and english.  
 The dutch text shall be binding in the event of any difference in the content of tenor.

		Mkandijk 167 3244 AM Nieuwe Tonge +31 (0)187 651432 info@breston.nl www.breston.nl		Benaming: <b>HALLENVULLER ZT22-100XW</b>	
EST. 1938 <b>INNOVATORS IN BULKHANDLING</b>		Opmerking: <b>STORE LOADER ZT22-100XW</b>		Opdrachtgever: Tekeningsnummer: <b>08 0720-020</b>	
Get.: <b>LK</b>	1 : 70 A2	Ordernummer:	Rev.:		
Datum: <b>3-6-2019</b>		08 0720-020.dwg			

ZA

Ingang  
vuilinis  
wagen

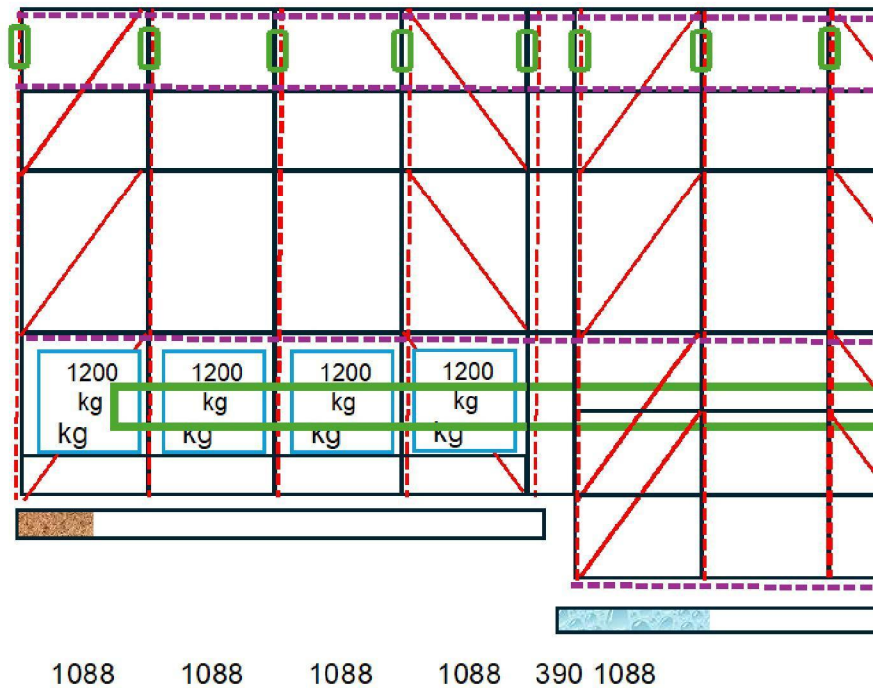

VA

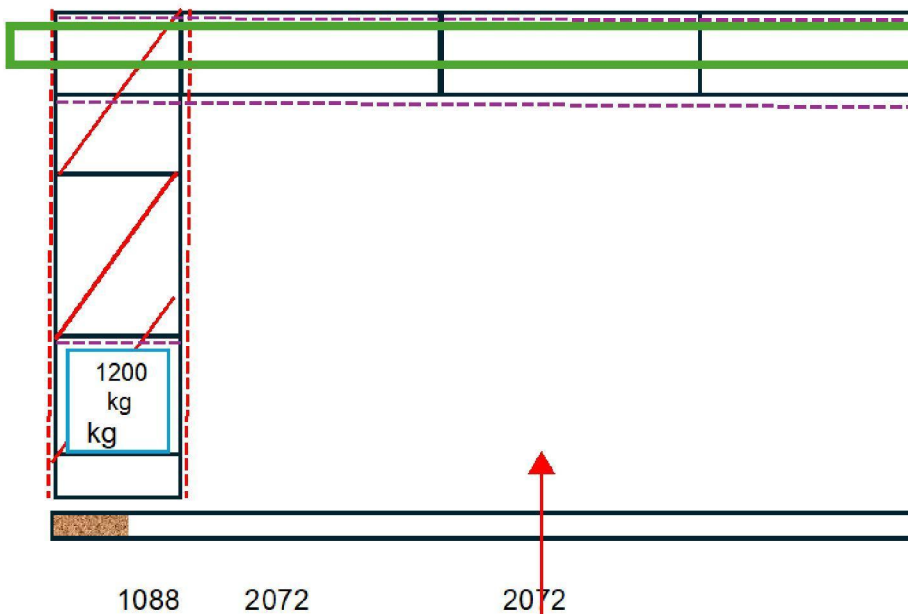

Ingang  
vuilinis  
wagen



Ingang  
vuilinis  
wagen

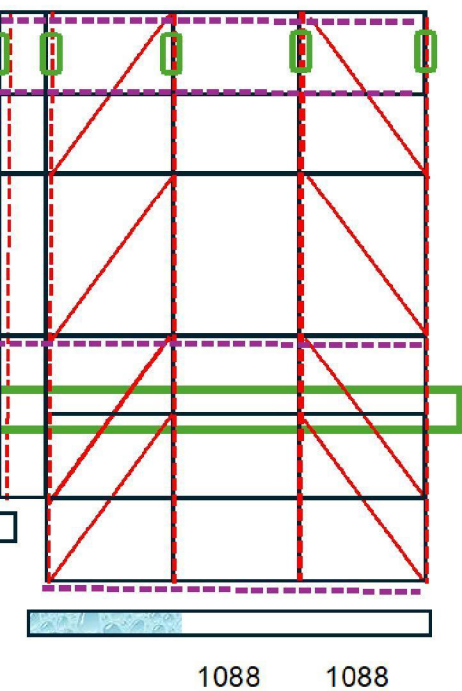

1000  
1000  
2000  
1000  
1000  
1000

Ingang  
vuilinis  
wagen

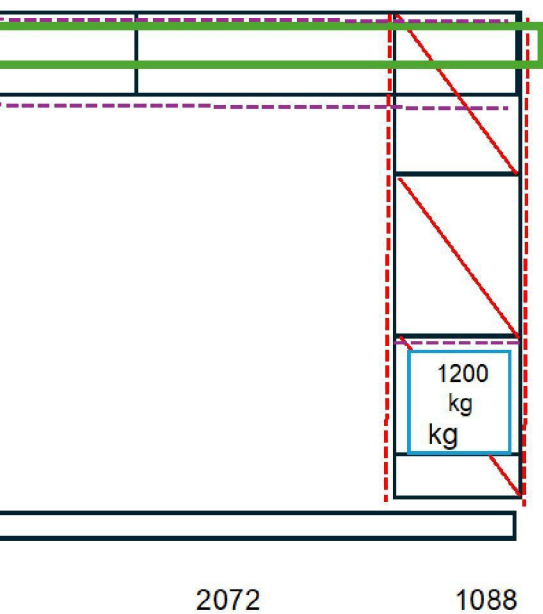
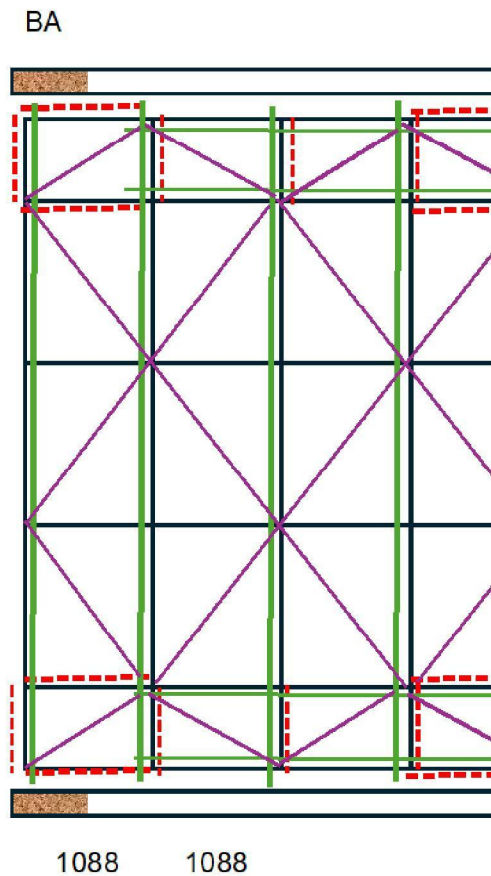

1000  
1000  
2000  
1500  
500

 Kade  
 Water

Steiger zal volledig worden voorzien van pvc zeil 550 gr/m<sup>2</sup>. Het steigerwerk boven het water zal worden voorzien van een pvc "rok" om de hoeveelheid wind te minimaliseren.

ng  
nis  
en  
467613

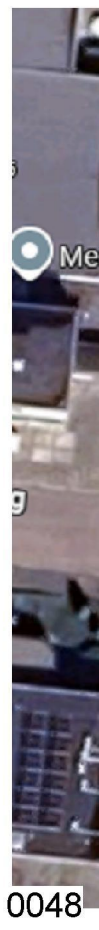

ng  
his  
en



28

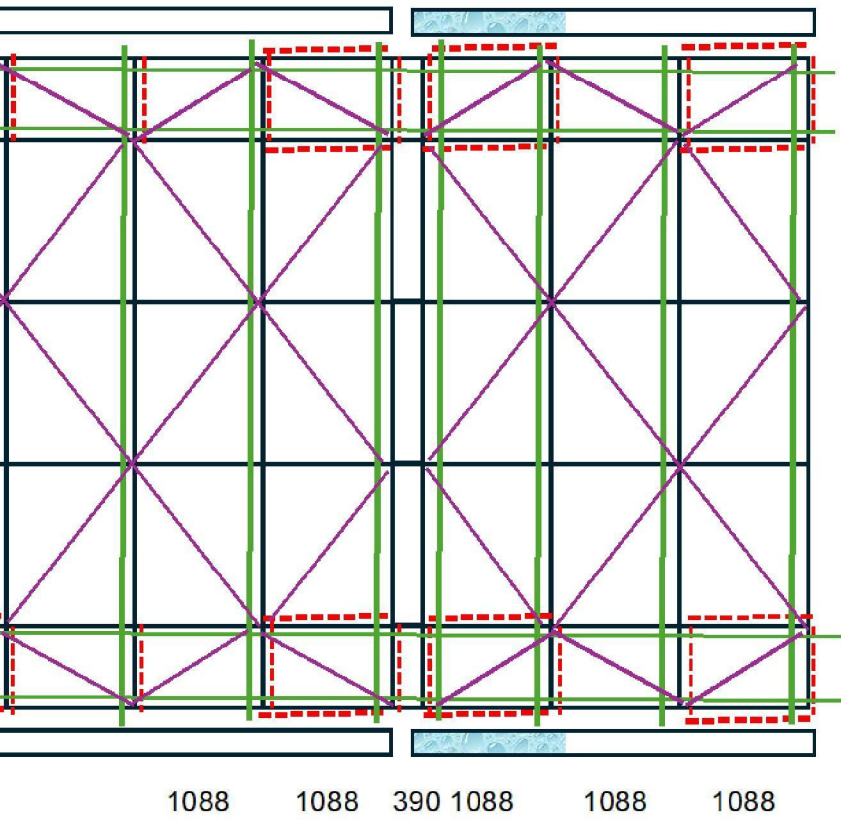

1088  
2072  
2072  
2072  
1088

al volledig  
voorzien van  
50 gr/m<sup>2</sup>.  
erwerk boven  
zal worden  
van een pvc  
de  
heid wind te  
seren.

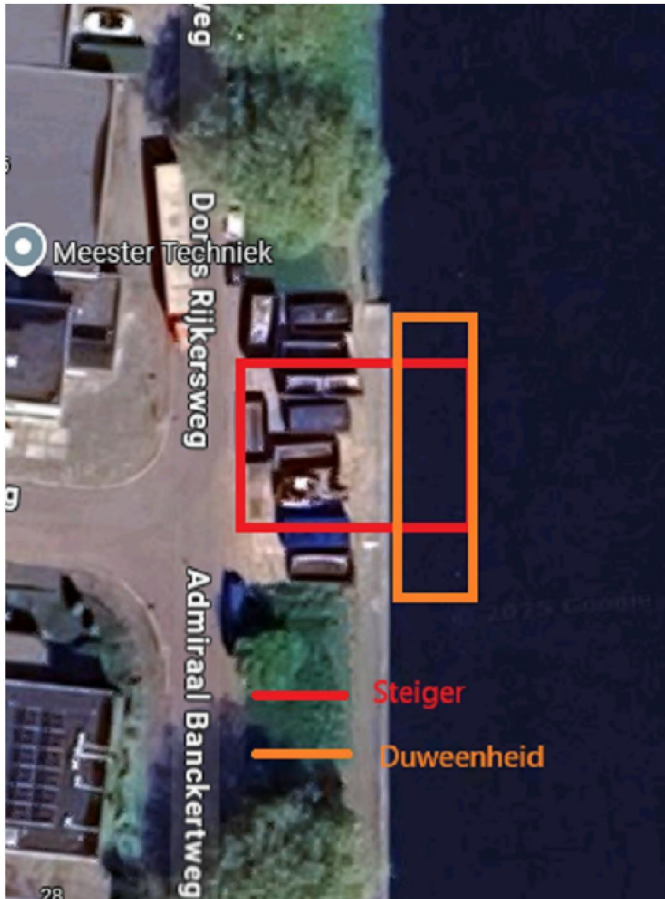



# Afmeerlocatie Leiden

## Emissievrije distributie van een stad via het water



Auteur: 5.1.2e

Stichting MHS en Circle Line Logistics

5.1.2e @circlelinelogistics.eu

5.1.2e

27 november 2024

## Inhoud

Emissievrij logistiek via het water Leiden .....	3
Leiden in verbinding (inter-) regionaal via het water.....	3
Wat voor lading (inter-) regionaal.....	5
Wat voor ladingstromen over water binnenstedelijk.....	5
Continuïteit in ladingstroom binnenstad .....	6
Afmeerlocaties en benodigdheden.....	7
Randvoorwaarden kade en overslag (inter-) regionaal .....	8
Randvoorwaarden kades binnenstad .....	9
Aantal potentiële afmeerlocaties voor binnenstad leiden.....	10
Route .....	10
Inspiratie afbeeldingen.....	11

## Emissievrij logistiek via het water Leiden

Leiden is een stad met goede verbindingswegen. Zowel de weg als het water. In dit document wordt nader ingegaan op de vaarwegen. Het inzetten van de vaarwegen is voor Leiden een uitgelezen kans om verkeersdruk op de wegen te verminderen. Ook is scheepvaart per ton lading schoner dan vrachtwagens die over de weg rijden. Hierdoor is minder schadelijke uitstoot voor de omgeving en in de stad wat bevorderlijk is voor een gezond leefklimaat.

In samenwerking met Stichting MHS, verschillende gemeenten en Provincies wordt gewerkt aan een emissievrij vaarsysteem. In gemeente Leiden wordt regelmatig emissievrij transport over het water in de stad uitgevoerd. Op andere plekken in het land is begonnen met emissievrij transport regionaal.

In de praktijk kan emissievrij varen met elektrische schepen. Het elektrische opladen van een groot schip vergt wat meer onderzoek en voorzieningen maar het is op verschillende plekken in het land gelukt. De Citybarge heeft niets bijzonders nodig, gewoon een stopcontact met een 16 ampère groep en het schip wordt in een nacht opgeladen voor een dag werk.



E-Pusher M voor regionale vrachtvaart. Volledig Elektrisch



Citybarge voor staddistributie en projecten in stedelijk gebied

## Leiden in verbinding (inter-) regionaal via het water

De Oude Rijn, het Rijn- Schiekanaal en de ringvaart geven Leiden een hele mooie verbinding met de regio via de waterwegen. Regionale verbindingen zijn er met name richting Noord, Zuid en Oost. Vanuit Leiden naar het Oosten is de containerterminal

Alpherium (alphen aan den Rijn) eenvoudig te bereiken, een uitstekende verbinding met weg en zeehaven Rotterdam. Naar het Zuiden is Den Haag, Delft, industrieterrein Spaanse Polder (met havens) en Rotterdam bereikbaar. Naar het Noorden is Amsterdam, Haarlem, Amsterdamse havengebied goed bereikbaar.

Door de goede lokale vaarwegen zijn de interregionaal mogelijkheden op de vaarwegen onbegrensd. Via de hiervoor genoemde vaarroutes kun je vrij eenvoudig alle Nederlandse en buitenlandse vaarwegen bereiken.

- Naar het Noorden verbinding via de Kaag naar Amsterdam en Haarlem
- Naar het Oosten verbinding via de Oude Rijn naar Alphen aan den Rijn en Gouda
- Naar het Zuiden verbinding via Rijn-Schiekanaal



Kades en locaties die de stad in verbinding brengen met (inter) regionaal vervoer over water zijn; kade de Waard ontsluiting industrieterrein, kade steunpunt Zuid Holland geschikt voor overslag en opslag, gemeentewerf Leiden

## Wat voor lading (inter-) regionaal

Om transport over water mogelijk te maken zijn er ladingstromen nodig. Zeker de eerste ladingstromen die helpen het systeem van goederen transport over water te initiëren moeten substantieel zijn. Een schip moet elke dag varen, daarom is er een ladingstroom, of twee ladingstromen gecombineerd nodig met zoveel volume dat er dagelijks gevaren kan worden. Bulk ladingstromen liggen voor de hand, denk aan zand en grind, stenen en riolering, hout, grondstoffen voor cementfabrieken of bijvoorbeeld huisvuil.

In Leiden is huisvuil een potentiële ladingstroom, +/- 35.000 ton per jaar. Dat wordt momenteel via de weg vervoerd maar dit kan ook prima via het water.

Bulk stromen zijn nodig om een systeem van transport over water economisch mogelijk te maken.

## Wat voor ladingstromen over water binnenstedelijk

Voor lokaal transport over het water zijn er enkele opties. Bedrijfseconomisch is af en toe een project uitvoeren in de stad niet haalbaar. Er is wel een groot nut van projectwerk omdat er voor renovaties van kades, wegen langs de weg en gebouwen langs het water geen of weinig vrachtwagen bewegingen nodig zijn als het werk via het water wordt uitgevoerd.

### **Enkele voorbeelden:**

Renovatie Blekerspark; nabij RK begraafplaats Zijlpoort. Daar zijn alle bouwmaterialen via het water aangevoerd. Geen vrachtwagens door de Zijlpoort, enorme verbetering verkeersveiligheid en emissievrij gewerkt in de binnenstad

Aanleg Circulair voetpad; langs de Zijlsingel. Het werk is met een emissievrije boot uitgevoerd. Er zijn geen vrachtwagens de stad in gereden, alle goederen zijn aan- en afgevoerd via het water naar de rand van de stad.

Universiteit Leiden; renovatie verduurzaming Universiteitsbibliotheek. Aanvoeren van glas/ramen en afvoeren van afval via het water.

Deze projecten hebben grote meerwaarde voor de stad en burgers. Voor een bedrijf is het helaas economisch nauwelijks haalbaar om projectdiensten in stand te houden. Voor het bedrijfsleven is een meer continue stroom van goederen/diensten nodig.

Idee; Een gemeente met water kan overwegen elektrische boten op te nemen in haar eigen vloot. Zo wordt de inzet vergroot met bijvoorbeeld schoonhouden van de grachten, klein onderhoudswerk op en rond het water door gemeente zelf en voor projecten kunnen de elektrische schepen worden ingezet inclusief schipper van de gemeente. Op deze wijze is het rendabel om emissie vrije schepen in de stad te gebruiken.

## Continuïteit in ladingstroom binnenstad

Als de markt stadsdistributie op moet pakken is het noodzakelijk dat er een of meerdere dagelijkse ladingstromen zijn. Ook moeten de gevers van de lading dan bereidt zijn een meerprijs te betalen ten opzichte van hun huidige logistiek.

Ladingstromen voor de binnenstad kunnen aan de rand van de stad geleverd worden en vervolgens via weg en water naar de binnenstad worden gebracht. Door deze werkwijze is er een extra overslag moment in de logistieke keten en dat kost extra geld. De kracht van het emissievrije transport over water in de binnenstad is dat je nog steeds 20-40 ton lading mee kunt nemen naar de binnenstad. Emissievrij transport over de weg is nogal beperkt in hoeveelheden per transportbeweging (2-4 ton).

Potentiële ladingstromen zijn:

- (Bedrijfs-) afval uit de stad halen
- Goederen voor winkels, niet gekoeld
- Bevoorrading horeca, ook gekoeld

## Afmeerlocaties en benodigdheden

In Leiden adviseren we twee soorten afmeerlocaties.

### (inter-)regionaal transport

Binnenvaartschepen die (inter-) regionaal transport verzorgen voor de stad hebben een afmeer en overslaglocatie nodig aan de rand van de stad of net buiten de stad. Dit kan zijn bij een industrieterrein waar in potentie afnemers zitten of op een andere goed bereikbare plek.

### Enkele opties op kaart

- De kade bij Admiraal Banckertweg. Er ligt een goede stevige kade. Enige herinrichting is geadviseerd zodat een extra stuk verharding naast de kade bruikbaar wordt. Momenteel is hier gras.
- Steunpunt Prov. Zuid Holland nabij Lammeschansplein. Als er ladingstromen zijn vanuit de gemeente wil Provincie meewerken om het steunpunt in te gaan zetten voor logistiek over water. Eea pas beschikbaar na project herinrichting brug en N206
- Toekomstig te realiseren gemeentewerf langs Rijn-Schiekanaal. Met de juiste inrichting een perfecte locatie voor overslag. Het is echt aan de rand van de stad, geen omwonenden, voldoende ruimte.

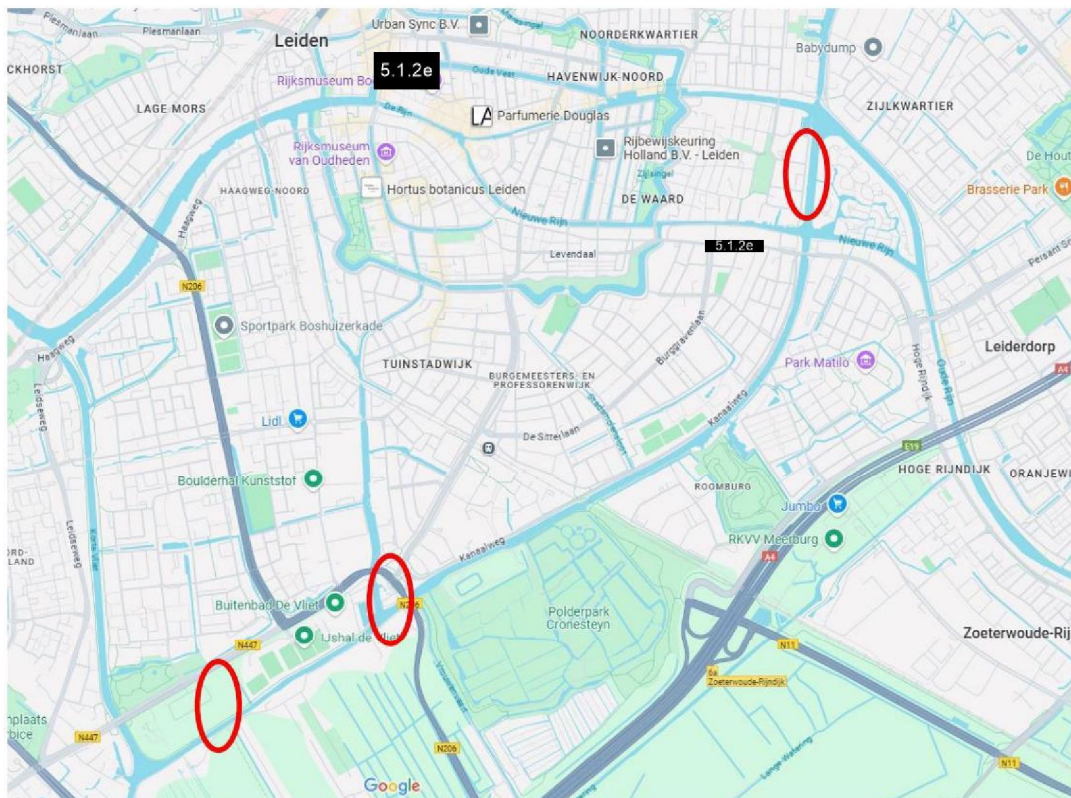

## Randvoorwaarden kade en overslag (inter-) regionaal

De randvoorwaarden hangen nauw samen met de ladingstromen die we willen faciliteren. Momenteel wordt er gewerkt aan een uitwerking voor transport van +/- 35.000 ton huisafval per jaar maar die is nog niet definitief. Het is nuttig als de kade multi inzetbaar is. Dus niet alleen huisafval maar ook voor bijvoorbeeld zand, grind, stenen, hout en andere materialen

Voldoende sterke kade met een lengte van +/- 90 meter met een stuk verharding van +/- 10 meter breed langs de kade. Toegevoegde waarde is als er naast overslag wat opslagmogelijkheden zijn. Als een kade bij de gemeentewerf kan komen is het wellicht mogelijk om hier wat zand en grind op te slaan of stenen voor gemeentewerken.

Als er een elektrische binnenvaartschip gaat varen is er een oplaadvoorziening nodig in de regio. De specificaties hiervan hangen erg af van het type transport en schip. Voor het opladen van een elektrisch binnenvaartschip is 100kwh toch wel het minimum. Een voorziening bij de kade is prachtig maar wellicht zijn er mogelijkheden in de regio bij bedrijfsleven. Bijvoorbeeld een betoncentrale of fabriek die in de nacht niet draait.



E-Pusher M opladen minimaal  
100kw per uur liefst meer



Citybarge opladen aan 1 of 2, 16  
ampere groepen. Niets bijzonders.

## Randvoorwaarden kades binnenstad

In de binnenstad kunnen maximaal duwbakken en dekschuiten gebruikt worden van 19 x 3,50 (soms 4 meter). De Citybarge is de meest compacte emissievrije duwboot en meet 5,7 meter. Een kade om af te meren moet minimaal 30 meter lang zijn zodat er voldoende ruimte is om af te meren en te manoeuvreren. Stroomvoorziening:

- 2x 16 ampère aansluiting voor opladen Citybarge
- 1x krachtstroom is geadviseerd zodat er een elektrische kraan gebruikt kan worden voor de boot laden en lossen.

Een elektrisch kraantje om te laden of lossen is handig in Leiden. Het is goedkoper om een elektrische kraan bij de kade te hebben dan elke boot uit te rusten met een elektrische kraan. Deze voorziening is met name nodig op plekken die opgesloten liggen op plekken waar lage bruggen zijn. Dan moet lading in een verdiepte bak worden vervoerd en die moet eruit worden gehesen.

Locaties met voldoende hoge bruggen (+/- 2,2 meter en hoger) kunnen met rolcontainers aan dek werken. Die kunnen er met de hand afgerold worden.

## Aantal potentiële afmeerlocaties voor binnenstad Leiden

- Beestenmarkt; Horeca maar ook 1x per maand ophalen groot huisvuil van bewoners. Met de kerstbomen boot die daar 1x per jaar ligt krijgen we die vraag regelmatig.
- Leidse markt ondersteuning bevoorrading markt en afvoeren afval na de markt. Ook bevoorradingsmogelijkheden horeca in dit gebied + MBO Rijnland
- Apothekersdijk/stille Rijn voor bevoorrading Haarlemmerstraat
- Maliebaan \* Wittesingel bevoorrading universiteitsgebouwen & afvoeren afval

Er zijn ongetwijfeld nog wel enkele andere goede locaties maar dat moet wel lokaal gedragen worden door bedrijven en organisaties die voldoende lading kunnen geven.

## Route

Onderstaand een aantal routes die aansluiten op Admiraal Banckerweg kade, kade steunpunt Zuid Holland en langs toekomstig gemeentewerf. De groene route is een buitenom route die soms nodig is als er grote lading (bouwlading) naar de West kant van de stad moet.



## Inspiratie afbeeldingen



Citybarge met  
kleine  
multifunctionele  
bakjes



Citybarge bouwpuin ophalen met kleine bakjes



Admiraal Banckertweg demonstratie met Leidse ondernemers

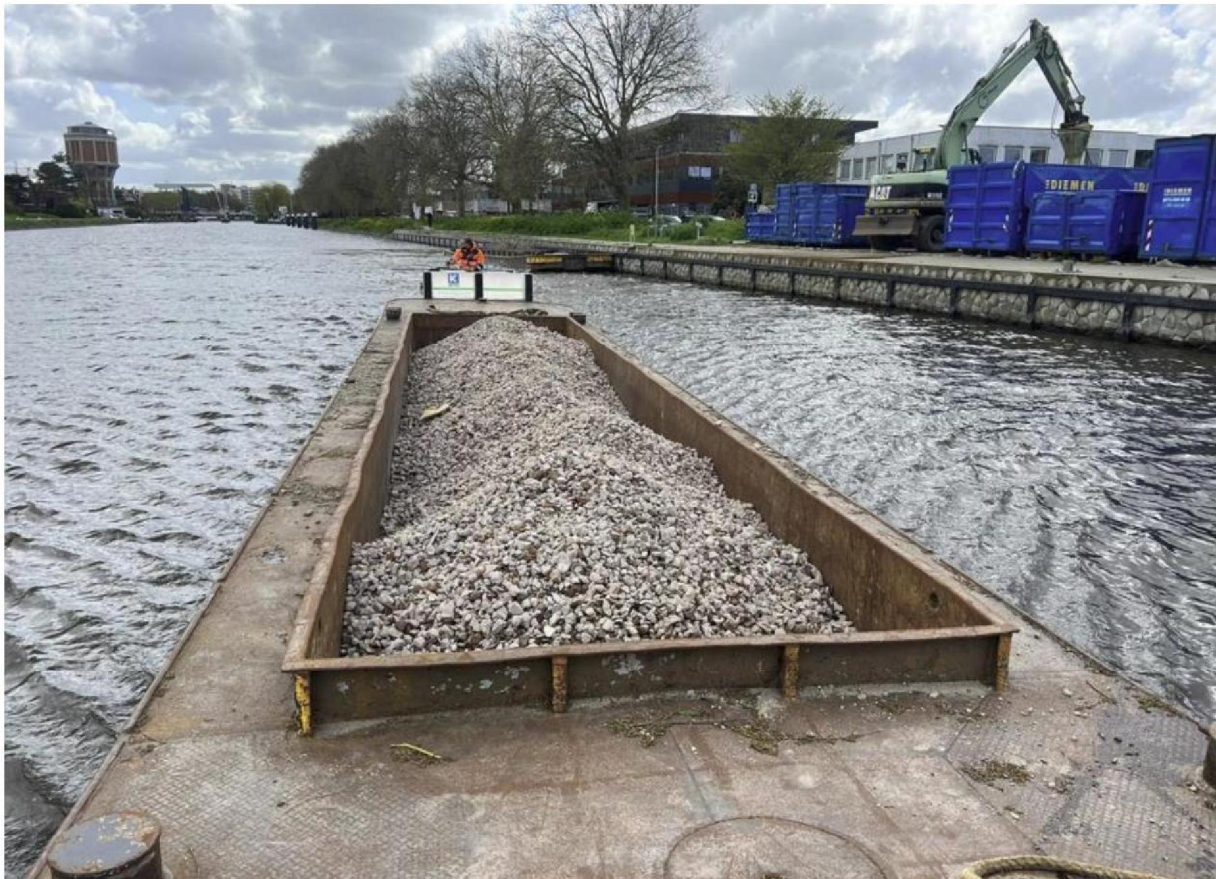

Admiraal Banckertweg 45 ton meng granulaat emissievrij naar de binnenstad  
(3 vrachtwagen ladingen)

ZA

Ingang  
vuilinis  
wagen

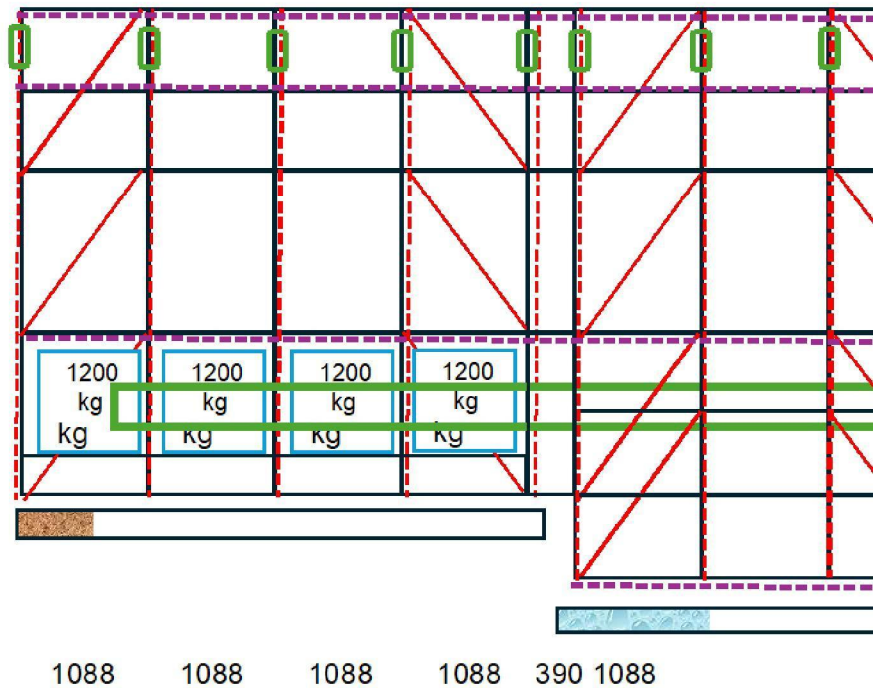

VA

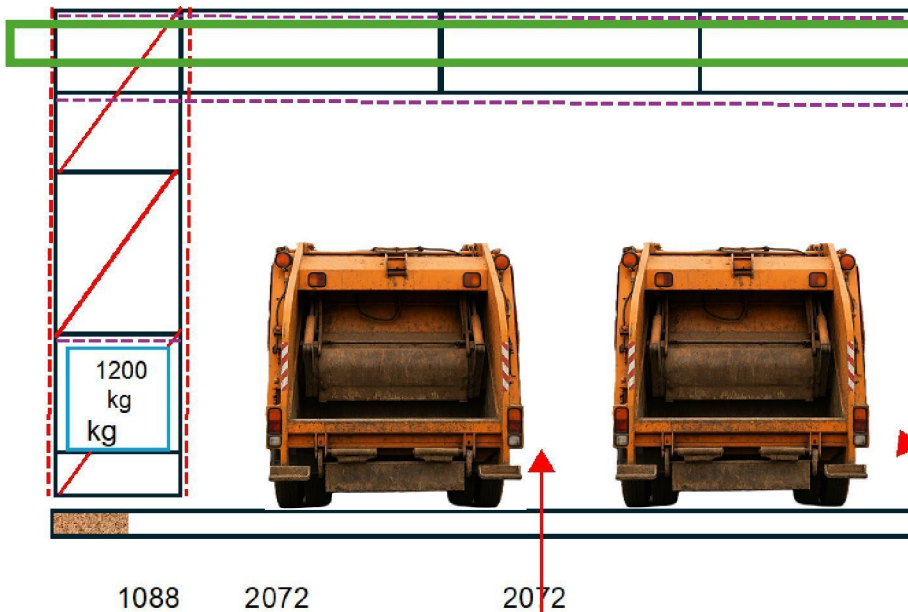

Ingang  
vuilinis  
wagen



Ingang  
vuilinis  
wagen

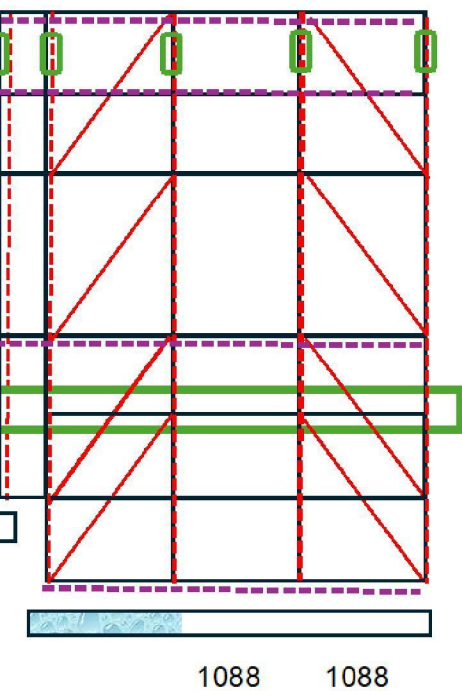

1000  
1000  
2000  
1000  
1000  
1000

Ingang  
vuilinis  
wagen

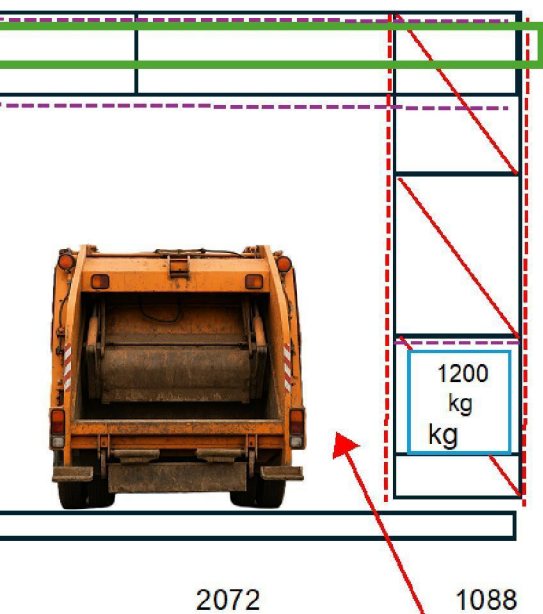
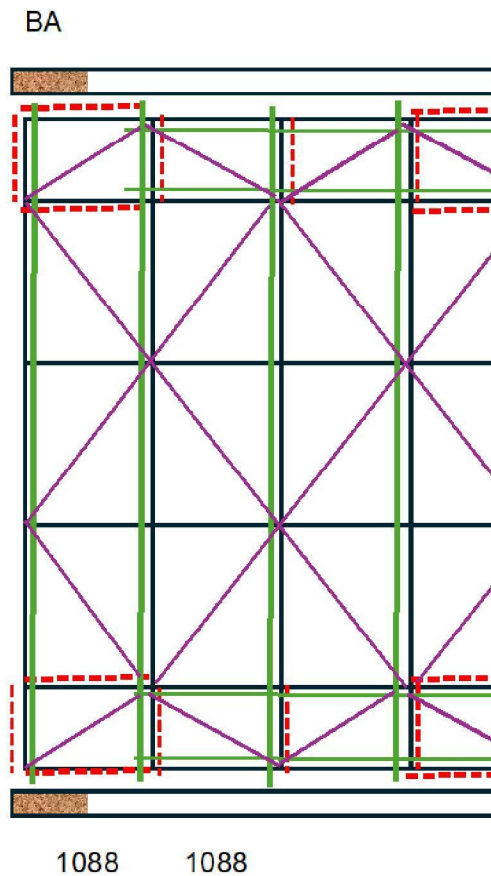

1000  
1000  
2000  
1500  
500

 Kade  
 Water

Steiger zal volledig worden voorzien van pvc zeil 550 gr/m<sup>2</sup>. Het steigerwerk boven het water zal worden voorzien van een pvc "rok" om de hoeveelheid wind te minimaliseren.

ng  
nis  
en  
467663

**Let op,  
maximale  
doorrijhoogte  
5,20 meter!**

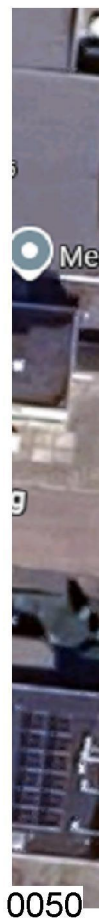

ng  
his  
en

**Let op,  
maximale  
doorrijhoogte  
5,20 meter!**



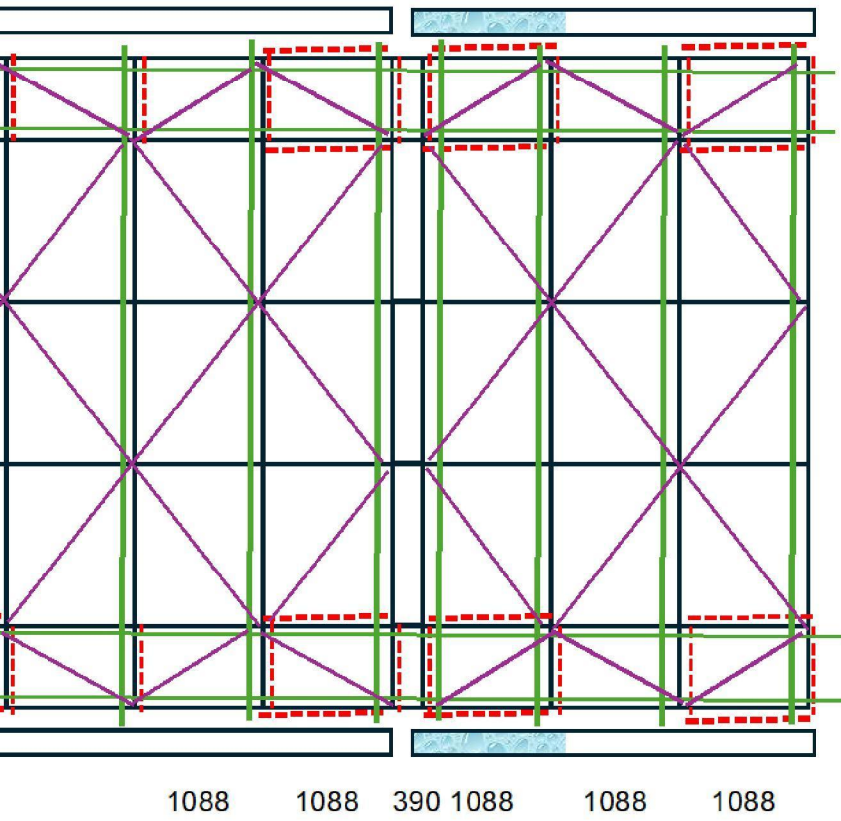

1088  
2072  
2072  
2072  
1088

al volledig  
voorzien van  
50 gr/m<sup>2</sup>.  
erwerk boven  
r zal worden  
van een pvc  
de  
heid wind te  
seren.

