

GEMEENTE ALPHEN a/d RIJN
KADASTRAAL GEMEENTE HAZERSWOUDE

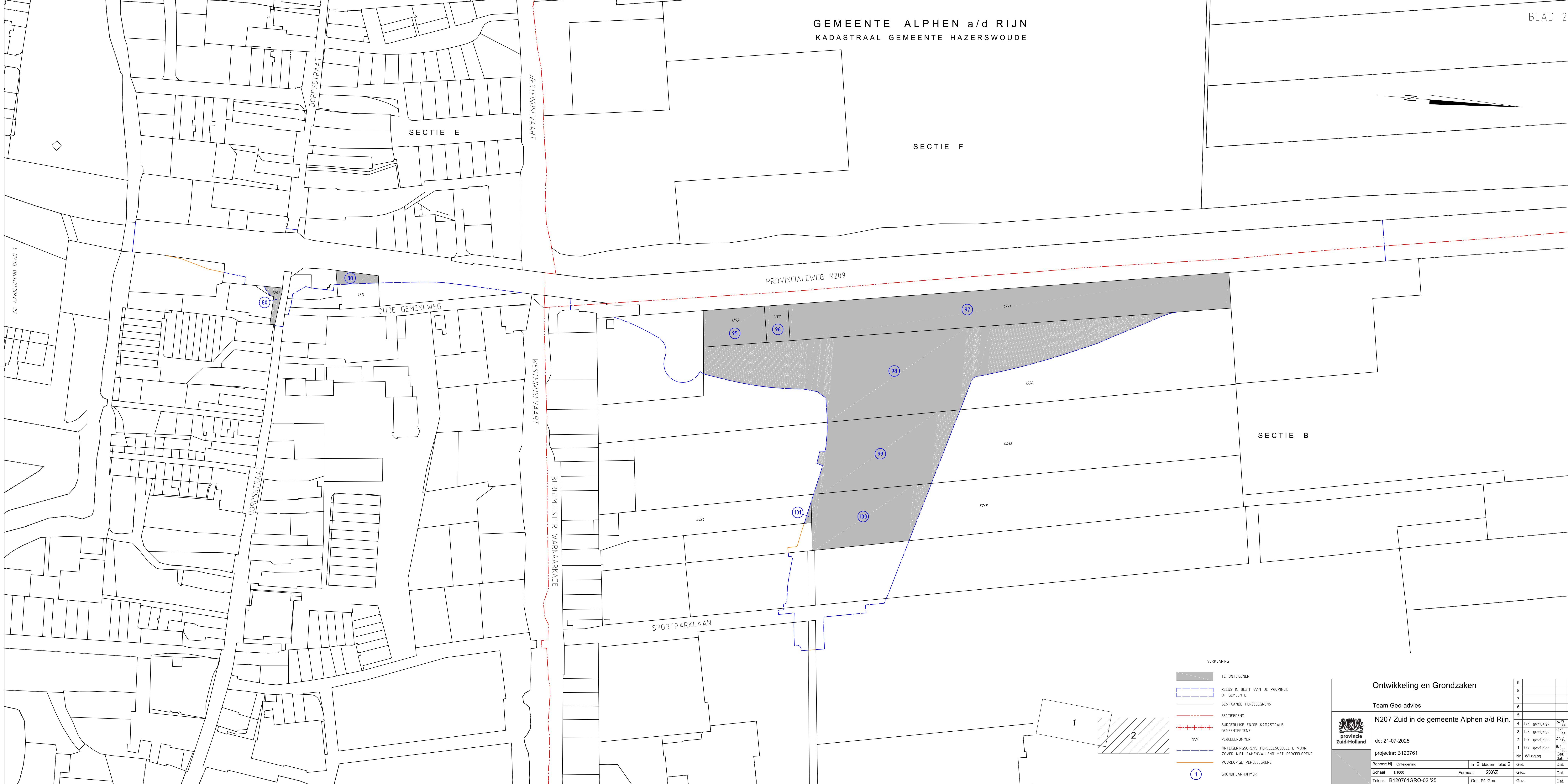
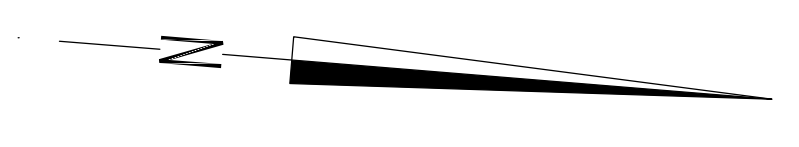

ZIE AANSLUTEND BLAD 1

VERKLARING

	TE ONTEIGENEN
	REEDS IN BEZIT VAN DE PROVINCIE OF GEMEENTE
	BESTAAANDE PERCEELGREN
	SECTIEGREN
	BURGERLIJKE EN/OF KADASTRALE GEMEENTEGREN
	PERCEELNUMMER
	ONTEIGENINGSGREN PERCEELSGEDELTE VOOR ZOVER NIET SAMENVALLEND MET PERCEELGREN
	VOORLOPIGE PERCEELGREN
	GRONDPLANNUMMER

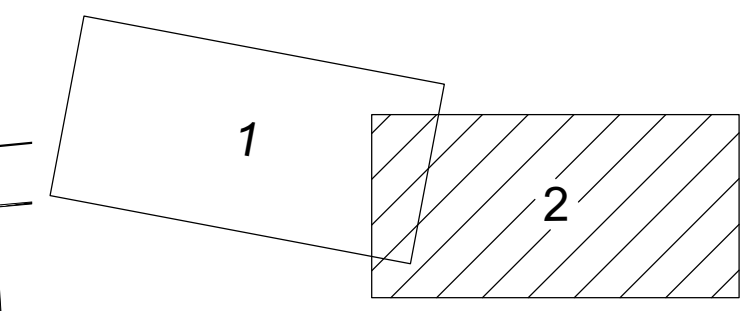

Ontwikkeling en Grondzaken

Team Geo-advies

N207 Zuid in de gemeente Alphen a/d Rijn.

dd: 21-07-2025

projectnr: B120761

Behoort bij	Onteigening	In 2 bladen	blad 2	Get.	Dat.
Schaal	1:1000	Formaat	2X6Z	Gez.	Dat.
Tek.nr.	B120761GRO-02 '25	Get. Pq. Gez.		Gez.	Dat.

9			
8			
7			
6			
5			
4	tek. gewijzigd	24/23	Pq.
3	tek. gewijzigd	19/23	Pq.
2	tek. gewijzigd	27/23	Pq.
1	tek. gewijzigd	8/17	Pq.
Nr	Wijziging	Get.	Sec. dat.